

# **YAESU**

Émetteur-récepteur VHF FM

# **FT-270E**

# **MANUEL D'OPÉRATION**

# **Français**



**VERTEX STANDARD CO., LTD.**  
4-8-8 Nakameguro, Meguro-Ku, Tokyo 153-8644, Japan

**VERTEX STANDARD**  
**US Headquarters**  
10900 Walker Street, Cypress, CA 90630, U.S.A.

**YAESU UK LTD.**  
Unit 12, Sun Valley Business Park, Winnall Close  
Winchester, Hampshire, SO23 0LB, U.K.

**VERTEX STANDARD HK LTD.**  
Unit 5, 20/F., Seaview Centre, 139-141 Hoi Bun Road,  
Kwun Tong, Kowloon, Hong Kong

**VERTEX STANDARD (AUSTRALIA) PTY., LTD.**  
Normanby Business Park, Unit 14/45 Normanby Road  
Notting Hill 3168, Victoria, Australia

# Table des matières

<b>Guide de référence rapide du FT-270E</b> .....	i	Opération bloc mémoire.....	38
<b>Description générale</b> .....	1	Déplacement des données de mémoire vers le VFO.....	39
<b>Accessoires &amp; Options</b> .....	2	Mode mémoire seulement.....	40
Accessoires fournis.....	2	Canaux de bulletins météorologiques.....	40
Options disponibles.....	2	<b>Balayage</b> .....	41
<b>Control &amp; Connecteurs</b> .....	3	Balayage VFO.....	42
Panneau supérieur et avant.....	3	Balayage VFO manuel.....	42
LCD.....	4	Balayage VFO programmé.....	42
Panneau latéral.....	5	Balayage de mémoire.....	43
Fonctions du clavier.....	6	Comment occulter (Omettre) un canal pendant une opération de balayage de mémoire.....	44
<b>Installation des accessoires</b> .....	8	Balayage de Mémoire Préfèrentiel.....	44
Installation d'antenne.....	8	Balayage du bloc mémoire.....	45
Installation de la batterie FNB-83.....	8	Balayage de mémoire programmable (Limite de bande) – Programmable (Band Limit) Memory Scan (PMS).....	46
Chargement de batterie.....	9	Balayage du « canal prioritaire » (Double Veille).....	47
Indicateur de batterie basse.....	10	Éclairage automatique lors de l'arrêt de balayage.....	49
Installation Clip ceinture.....	11	Alerte sonore de limite de bande.....	50
Installation du boîtier alcaline FBA-25A (En option).....	11	Balayage de l'alerte météo.....	51
<b>Interface de Packet</b> .....	12	<b>Fonction D'urgence</b> .....	52
<b>Opération</b> .....	13	Opération du canal d'urgence.....	52
Mise en tension et en hors tension.....	13	Fonction d'identification automatique de secours (EAI).....	52
Réglage du volume audio.....	13	<b>La fonction Smart Search</b> .....	55
Réglage du silencieux.....	14	<b>Fonction de connexion internet</b> .....	57
Fréquence de navigation.....	14	<b>ARTS™</b> (Automatic Range Transponder System).....	59
Transmission.....	16	<b>Opération DTMF</b> .....	63
<b>Opérations avancées</b> .....	18	<b>Opération du téléavertisseur DTMF</b> (Nécessite l'option FTD-7).....	65
Verrouillage du clavier.....	18	<b>Divers paramètres</b> .....	69
Éclairage du clavier et de l'écran LCD.....	19	Mot de passe.....	70
Désactivation du témoin sonore du clavier.....	19	Programmation des attributions des touches.....	70
Silencieux RF.....	20	Modification des incréments des canaux.....	71
Vérification de la tension de batterie.....	20	Configuration de l'économiseur de batterie en réception.....	71
<b>Opération en relais</b> .....	21	Économiseur de la batterie à l'émission.....	72
Décalages relais.....	21	Désactivation de l'indicateur LED BUSY/TX.....	72
Décalage Relais automatique - Automatic Repeater Shift (ARS).....	21	Fonction de mise en hors-tension automatique (APO).....	73
Activation du décalage relais manuel.....	22	Émetteur Time-Out Timer (TOT).....	74
Mode VFO Split.....	23	Busy Channel Lock-Out (BCLO) - Canal occupé bloqué.....	74
<b>Opération CTCSS/DCS/EPCS</b> .....	25	Inversion du code DCS.....	75
Opération CTCSS.....	25	Changement du niveau d'écart de transmission.....	76
Opération DCS.....	26	<b>Procédé de réinitialisation</b> .....	77
Balayage de la recherche de tonalité.....	27	<b>Clonage</b> .....	78
Opération EPCS (Enhanced Paging & Code Squelch).....	28	<b>Mode (Menu) de configuration</b> .....	79
Opération de la sonnerie CTCSS / DCS / EPCS.....	30	<b>Spécifications</b> .....	94
Opération Split Tone.....	31	<b>Installation du téléavertisseur DTMF (En option)...</b>	95
Appel à tonalité (1750 Hz).....	32		
<b>Mémoire Mode</b> .....	33		
Mémoire de stockage.....	33		
Rappel de mémoire.....	34		
Canal Mémoire Maison.....	35		
Étiquetage des mémoires.....	35		
Réglage du décalage de mémoire.....	37		
Suppression de mémoires.....	38		

## Attention en cas d'utilisation

Cet émetteur-récepteur fonctionne sur des fréquences qui ne sont généralement pas autorisées.

En ce qui concerne l'usage effectif, l'utilisateur doit posséder une licence de radio amateur.

L'utilisation est autorisée uniquement dans les bandes de fréquences qui sont alloués aux radios amateurs.

Liste des pays d'utilisation				
AUT	BEL	BGR	CYP	CZE
DEU	DNK	ESP	EST	FIN
FRA	GBR	GRC	HUN	IRL
ITA	LTU	LUX	LVA	MLT
NLD	POL	PRT	ROM	SVK
SVN	SWE	CHE	ISL	LIE
NOR	-	-	-	-

# GUIDE DE RÉFÉRENCE RAPIDE DU FT-270E

## ③ [COMMUTATEUR DE TRANSMISSION]

Parlez dans le microphone dans un niveau de voix normale tout en appuyant sur le commutateur **PTT**.

## ① [MOLETTE DE MISE EN TENSION ET DE VOLUME]

Tournez la molette **POW/VOL** bouton pour allumer la radio et régler le volume audio.

## ② [MOLETTE DE FRÉQUENCE DIAL]

Tourner la molette **DIAL** pour sélectionner la fréquence d'opération.

[MICROPHONE]

## ④ [COMMUTATEUR T-CALL]

















Appuyez sur le commutateur **T-CALL** Switch pour activer le T-Call (1750 Hz).

## ⑤ [TOUCHE DE VERROUILLAGE]

Appuyez et maintenez la touche **[F/L]** enfoncée pendant une seconde pour verrouiller toutes les touche de fonction à l'exception de la molette **VOL** et les commutateurs **PTT** et **T-CALL**.

# GUIDE DE RÉFÉRENCE RAPIDE DU FT-270E

## VUE D'ENSEMBLE DES TOUCHES

	Appuyez sur la touche	Appuyez sur [F/L] + touche	Appuyez et maintenez la touche
	Entrée du caractère « 1 » de la fréquence	Active la fonction d'opération CTCSS ou DCS	Active et désactive le bloc mémoire du canal météo de diffusion
	Entrée du caractère « 2 » de la fréquence	Sélectionne la tonalité CTCSS ou numéro de code DCS	Active la fonction ARTS.
	Entrée du caractère « 3 » de la fréquence	Sélectionne le niveau de sortie de puissance de transmission désiré.	Active la fonction Smart Search
	Entrée du caractère « 4 » de la fréquence	Sélectionne la direction du changement de fréquence de la liaison montante pendant l'opération du répéteur.	Active la fonction d'urgence.
	Entrée du caractère « 5 » de la fréquence	Sélectionne la sonnerie de répétitions CTCSS/DCS.	—
	Entrée du caractère « 6 » de la fréquence	Bascule l'affichage entre l'indication « Fréquence » et « l'étiquette Alphanumérique » du canal.	Démarre le balayage programmable dans l'ordre croissant (vers une fréquence plus élevée ou un numéro de canal plus élevé).
	Entrée du caractère « 7 » de la fréquence	Sélectionnez le mode de reprise de balayage.	—
	Entrée du caractère « 8 » de la fréquence	Sélectionne le mode d'éclairage de l'écran LCD et du clavier.	—
	Entrée du caractère « 9 » de la fréquence	Sélectionne le mode DTMF.	—
	Active la connexion Internet. Entrée du caractère « 0 » de la fréquence	Engage le mode de configuration (Menu).	Active la sélection du code d'accès Internet.
	Règle le contrôle de fréquence sur le mode de rappel de mémoire. Active le mode de réglage de mémoire tout en étant en mode de rappel de mémoire.	Sélectionne le mode de sélection du canal à occulter dans le balayage de mémoire.	Active le mode « Mémoire écrite » (pour le stockage du canal mémoire).
	Définit le contrôle de fréquence en mode VFO. Bascule entre le VFO entre « VFO A » et « VFO B » tout en étant en mode VFO.	Active la fonction prioritaire (Double Veille).	Sélectionne la largeur de bande pour le balayage VFO. Sélectionne le bloc mémoire tout en étant en mode de rappel de mémoire.
	Augmente la fréquence VFO d'un palier ou déplace le canal mémoire au niveau supérieur suivant.	Règle la fréquence VFO d'un incrément de 1 MHz vers la hausse.	Démarre le balayage dans l'ordre croissant (vers une fréquence plus élevée ou un numéro de fréquence élevé).
	Diminue la fréquence VFO par une étape ou un canal mémoire à l'autre le plus bas de canal.	Tunes la fréquence VFO à la baisse par incrément de 1 MHz.	Démarre le balayage dans l'ordre décroissant (vers une fréquence plus basse ou un numéro de canal inférieur)
	Inverse les fréquences de transmission et de réception tout en travaillant par l'intermédiaire d'un répéteur.	Règle sur le canal maison (fréquence préférée).	—
	Active la fonction « suppléant » de la touche.	Désactive la fonction « suppléant » de la touche	Active la fonction de verrouillage.



# DESCRIPTION GÉNÉRALE

Le **FT-270E** est un portatif compact FM à haute performance submersible ø offrant un maximum de cinq watts de puissance HF et une foule de fonctions pratiques pour la bande amateur 2m.

Les nouvelles fonctions palpitantes du **FT-270E** sont Enhanced Paging and Code Squelch (EPCS), qui vous permet d'appeler une station donnée par téléavertisseur et de seulement recevoir des appels provenant de cette station, si vous le désirez. Une autre nouvelle fonction est une fonction de sécurité à l'aide d'un mot de passe, qui vous permet d'allumer et d'utiliser votre émetteur-récepteur seulement après avoir entré votre mode de passe.

D'autres fonctions additionnelles comprennent un accès pratique à une touche au WIRES™ de Vertex Standard (Wide-Coverage Internet Repeater Enhancement System), un commutateur Time-Out Timer (TOT), une mise en hors tension automatique (APO) et un décalage de relais automatique (ARS). Il y a aussi un exclusif de Vertex Standard : l'ARTS™ (Auto-Range Transponder System) qui alerte l'utilisateur lorsque vous vous déplacez hors de portée des communications avec un autre station équipée de ARTS™, en y incluant des dispositions pour la réduction de l'écart de transmission dans les zones de congestion élevée. Et un circuit de silencieux HF qui permet au propriétaire de configurer le silencieux afin qu'il s'ouvre lorsque le paramètre programmé du S-Meter est atteint, ce qui réduit ainsi les conjectures dans la configuration du seuil du silencieux.

Nous vous remercions d'avoir acheté ce **FT-270E**, et je vous encourage à lire ce manuel attentivement afin d'en apprendre davantage sur les nombreuses caractéristiques intéressantes de votre nouveau portatif émetteur-récepteur Vertex Standard !

\* : Spécification IPX7 pour submerger : 3 pieds pendant 30 minutes

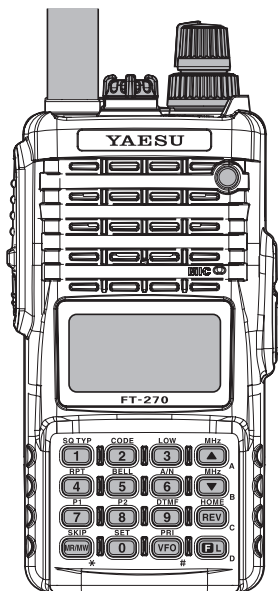

# ACCESSOIRES & OPTIONS

---

## ACCESSOIRES FOURNIS

---

- FNB-83** Batterie rechargeable Métal- Nickel Hydride 7,2 V, 1400 Mah
- NC-88\*** Adaptateur AC
- YHA-68** Antenne
- Retrait rapide du clip de ceinture
- Manuel d'opération
- Carte de garantie

---

## OPTIONS DISPONIBLES

---

- FNB-83** Batterie rechargeable Métal- Nickel Hydride 7,2 V, 1400 Mah
- NC-88B/C/U\*** Adaptateur AC
- CD-47** Chargeur de bureau rapide (3 heures)
- PA-43B/C/U\*** Adaptateur AC (CD-47)
- FBA-25A** Boîtier cellulaire de batterie pour 6 piles « AA » Alcaline (non fourni)
- CN-3** Adaptateur BNC-to- SMA
- CT-91** Adaptateur Microphone
- MH-57A4B** Haut-parleur/Microphone
- MH-73A4B** Haut-parleur/Microphone étanche
- VC-27** Écouteur/microphone
- VC-24** Casque VOX
- FTD-7** Téléavertisseur DTMF

\* Le suffixe « **B** » est à utiliser avec le VAC 100-120, le suffixe « **C** » est à utiliser avec le VAC 230-240, et le suffixe « **U** » est à utiliser avec le VAC 230.

*La disponibilité des accessoires varie : certains accessoires sont fournis en standard selon la réglementation les exigences locales, d'autres ne sont disponible que dans certaines régions. Ce produit est conçu pour fonctionner de manière optimale lorsqu'il est utilisé avec des accessoires authentiques de Standard Vertex. Vertex Standard n'est responsable de aucun dommage et / ou accidents subis par ce produit que ce soit un incendie, une fuite ou l'explosion d'une batterie, etc., causé par le dysfonctionnement d'un accessoire qui n'est pas de Vertex Standard. Consultez votre concessionnaire Vertex Standard pour plus de détails concernant ces normes et les nouvelles options disponibles. La connexion de tout accessoire non-approuvé par Vertex Standard qui provoquerait un dommage, annule la garantie limitée de cet appareil.*

# CONTROL & CONNECTEURS (PANNEAU SUPÉRIEUR ET AVANT)

## ① Prise d'antenne

Connectez l'antenne en caoutchouc fournie (ou d'une autre antenne présentant une impédance de 50 Ohm) ici.

## ② Prise MIC/SP

La prise à quatre conducteurs miniatures fournit des points de connexion pour le microphone audio, l'écouteur audio, PTT, et la masse.



*Ne laissez pas le FT-270E être submergé dans de l'eau avec le couvercle en plastique au-dessus de la prise MIC/SP enlevé.*

## ③ Molette VOL/PWR

Tournez cette commande vers la droite pour allumer la radio et à augmenter le volume. Tournez-la dans le sens antihoraire jusqu'à ce que vous entendiez un clic et la radio s'éteint.

## ④ Molette DIAL

Ce commutateur rotatif à 20 positions (intérieures) est utilisé pour régler la fréquence d'opération, et est également utilisé pour les sélections de menus et d'autres ajustements.

## ⑤ Le haut-parleur

Le haut-parleur interne est situé ici.

## ⑥ LCD (Liquid Crystal Display-Écran à cristaux liquides)

L'affichage montre les conditions d'opération actuelle, tel que décrit sur la page suivante.

## ⑦ Clavier

Ces 16 touches sélectionnent la plupart de nombreuses caractéristiques d'opération importantes sur le **FT-270E**. Les fonctions des touches sont décrites en détail dans les pages à suivre.

## ⑧ Indicateur TX/BUSY

Cet indicateur s'allume en vert lorsque le silencieux s'ouvre et devient rouge pendant la transmission.

## ⑨ Microphone

Le microphone interne se trouve ici.

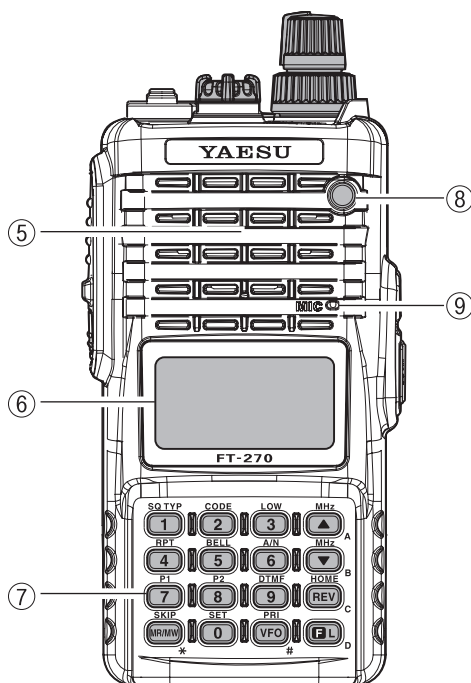
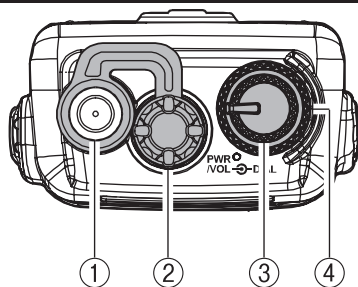

# CONTRÔLE & CONNECTEURS (LCD)

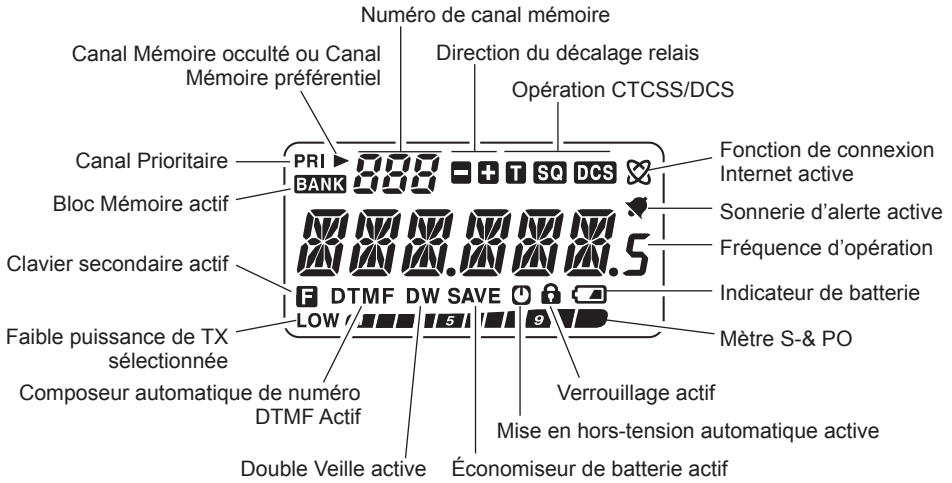

# CONTRÔLE & CONNECTEURS (PANNEAUX LATÉRAUX)

## ① Commutateur **PTT** (Push To Talk)

Appuyez sur ce commutateur pour transmettre, et relâchez-le (pour recevoir) après votre transmission est terminée.

## ② Commutateur **MONI**

En appuyant sur ce commutateur, vous désactivez l'action de succion de bruit, ce qui vous permet d'entendre les signaux faibles très proches du niveau de bruit de fond temporairement.

Appuyez sur la touche [F/L] sur le premier clavier, puis appuyez sur ce commutateur pour activer l'ajustement du niveau du seuil du silencieux.







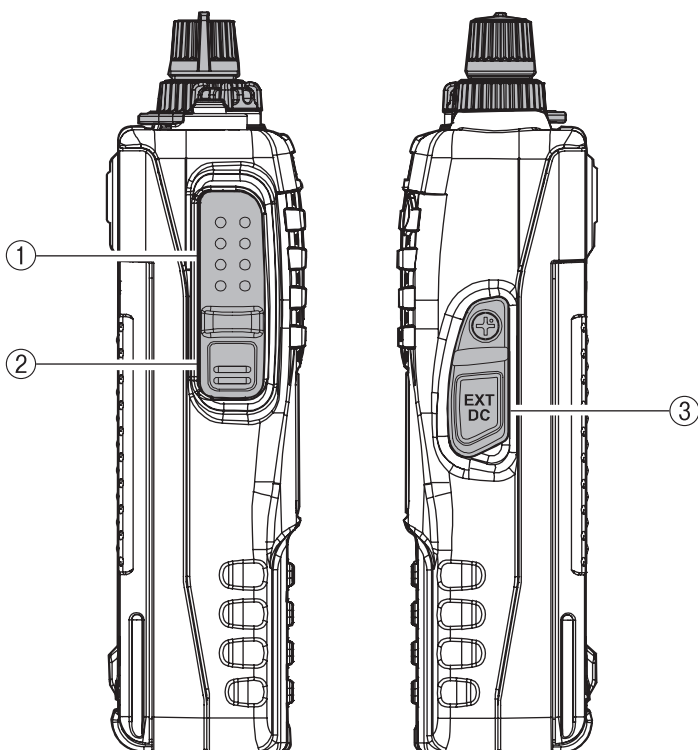

## ③ Prise **EXT DC**

Cette prise coaxiale CC permet la connexion à une source d'alimentation CC externe (12V CC). La fiche centrale de cette prise est la borne de connexion positive (+)

 *Ne laissez pas le FT-270E être submergé dans de l'eau avec le bouchon en caoutchouc au-dessus de la prise DC EXT est retiré.*











# CONTRÔLE & CONNECTEURS (FONCTIONS DU CLAVIER)

	SQ TYP 	CODE 
<b>Fonction primaire</b> (APPUYEZ SUR LA TOUCHE)	Entrée du caractère « 1 » de la fréquence	Entrée du caractère « 2 » de la fréquence
<b>Fonction secondaire</b> (APPUYEZ SUR [F/L] + TOUCHE)	Active la fonction d'opération CTCSS ou DCS	Sélectionne la tonalité CTCSS ou numéro de code DCS
<b>Troisième Fonction</b> (APPUYEZ ET MAINTENEZ LA TOUCHE)	Active et désactive le bloc mémoire du canal météo de diffusion	Active la fonction ARTS.
	RPT 	BELL 
<b>Fonction primaire</b> (APPUYEZ SUR LA TOUCHE)	Entrée du caractère « 4 » de la fréquence	Entrée du caractère « 5 » de la fréquence
<b>Fonction secondaire</b> (APPUYEZ SUR [F/L] + TOUCHE)	Sélectionne la direction du changement de fréquence de la liaison montante pendant l'opération du répéteur.	Sélectionne la sonnerie de répétitions CTCSS/DCS.
<b>Troisième Fonction</b> (APPUYEZ ET MAINTENEZ LA TOUCHE)	Active la fonction d'urgence.	—
	P1 *1 	P2 *1 
<b>Fonction primaire</b> (APPUYEZ SUR LA TOUCHE)	Entrée du caractère « 7 » de la fréquence	Entrée du caractère « 8 » de la fréquence
<b>Fonction secondaire</b> (APPUYEZ SUR [F/L] + TOUCHE)	Sélectionnez le mode de reprise de balayage.	Sélectionne le mode d'éclairage de l'écran LCD et du clavier.
<b>Troisième Fonction</b> (APPUYEZ ET MAINTENEZ LA TOUCHE)	—	—
	SKIP 	SET 
<b>Fonction primaire</b> (APPUYEZ SUR LA TOUCHE)	Règle le contrôle de fréquence sur le mode de rappel de mémoire. Active le mode de réglage de mémoire tout en étant en mode de rappel de mémoire.	Active la connexion Internet. Entrée du caractère « 0 » de la fréquence
<b>Fonction secondaire</b> (APPUYEZ SUR [F/L] + TOUCHE)	Sélectionne le mode de sélection du canal à occulter dans le balayage de mémoire.	Engage le mode de configuration (Menu).
<b>Troisième Fonction</b> (APPUYEZ ET MAINTENEZ LA TOUCHE)	Active le mode « Mémoire écrite » (pour le stockage du canal mémoire).	Active la sélection du code d'accès Internet.

\*1 Vous pouvez programmer la fonction secondaire (appuyez sur [F/L] + touche) d'une touche sur une autre fonction, si désiré. Référez-vous à la page 70 pour plus de détails.

# CONTRÔLE & CONNECTEURS (FONCTIONS DU CLAVIER)

	LOW 	MHz 
<b>Fonction primaire</b> (APPUYEZ SUR LA TOUCHE)	Entrée du caractère « 3 » de la fréquence	Augmente la fréquence VFO d'un palier ou déplace le canal mémoire au niveau supérieur suivant.
<b>Fonction secondaire</b> (APPUYEZ SUR [F/L] + TOUCHE)	Sélectionne le niveau de sortie de puissance de transmission désiré.	Règle la fréquence VFO d'un incrément de 1 MHz vers la hausse.
<b>Troisième Fonction</b> (APPUYEZ ET MAINTENEZ LA TOUCHE)	Active la fonction Smart Search	Démarre le balayage dans l'ordre croissant (vers une fréquence plus élevée ou un numéro de fréquence élevé).
	A/N 	MHz 
<b>Fonction primaire</b> (APPUYEZ SUR LA TOUCHE)	Entrée du caractère « 6 » de la fréquence	Diminue la fréquence VFO par une étape ou un canal mémoire à l'autre le plus bas de canal.
<b>Fonction secondaire</b> (APPUYEZ SUR [F/L] + TOUCHE)	Bascule l'affichage entre l'indication « Fréquence » et « l'étiquette Alphanumérique » du canal.	Tunes la fréquence VFO à la baisse par incrément de 1 MHz.
<b>Troisième Fonction</b> (APPUYEZ ET MAINTENEZ LA TOUCHE)	Démarre le balayage programmable dans l'ordre croissant (vers une fréquence plus élevée ou un numéro de canal plus élevé).	Démarre le balayage dans l'ordre décroissant (vers une fréquence plus basse ou un numéro de canal inférieur)
	DTMF 	HOME *2 
<b>Fonction primaire</b> (APPUYEZ SUR LA TOUCHE)	Entrée du caractère « 9 » de la fréquence	Inverse les fréquences de transmission et de réception tout en travaillant par l'intermédiaire d'un répéteur.
<b>Fonction secondaire</b> (APPUYEZ SUR [F/L] + TOUCHE)	Sélectionne le mode DTMF.	Règle sur le canal maison (fréquence préférée).
<b>Troisième Fonction</b> (APPUYEZ ET MAINTENEZ LA TOUCHE)	—	—
	PRI 	
<b>Fonction primaire</b> (APPUYEZ SUR LA TOUCHE)	Définit le contrôle de fréquence en mode VFO. Bascule entre le VFO entre « VFO A » et « VFO B » tout en étant en mode VFO.	Active la fonction « suppléant » de la touche.
<b>Fonction secondaire</b> (APPUYEZ SUR [F/L] + TOUCHE)	Active la fonction prioritaire (Double Veille).	Désactive la fonction « suppléant » de la touche
<b>Troisième Fonction</b> (APPUYEZ ET MAINTENEZ LA TOUCHE)	Sélectionne la largeur de bande pour le balayage VFO. Sélectionne le bloc mémoire tout en étant en mode de rappel de mémoire.	Active la fonction de verrouillage.

\*2 Vous pouvez échanger la fonction entre la fonction primaire (appui) et la fonction secondaire (appuyez sur [F/L] + touche), si désiré. Référez-vous à la page 89 pour plus de détails.

# INSTALLATION DES ACCESSOIRES

## INSTALLATION D'ANTENNE

L'antenne fournie de bons résultats sur la gamme entière de fréquence de l'émetteur-récepteur. Toutefois, pour une meilleure réception sur certaines fréquences qui sont non amateurs, vous pouvez décider de connecter une antenne spécifiquement conçue pour cette gamme de fréquences, puisque l'antenne fournie est nécessairement un compromis en dehors de la bande amateur, et vous ne pouvez pas vous attendre à ce qu'elle vous fournisse une performance supérieure sur toutes les fréquences.

Pour installer l'antenne fournie, tenir l'extrémité inférieure de l'antenne, puis visser sur le connecteur de raccordement sur l'émetteur-récepteur jusqu'à ce qu'il soit bien ajusté. Ne serrez pas trop fort en utilisant de la force extrême.

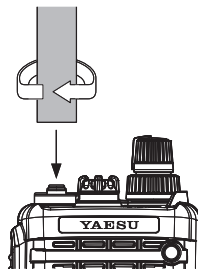

- 1) Ne transmettez jamais sans avoir d'antenne connectée.
- 2) Lorsque vous installez l'antenne fournie, ne tenez jamais la partie *supérieure* de l'antenne tout en le vissant sur le connecteur correspondant sur l'émetteur-récepteur.
- 3) Si vous utilisez une antenne externe pour la transmission, veillez à ce que les câbles en acier présentés à l'émetteur-récepteur soient 1.5 : 1 ou plus bas, pour éviter la perte d'alimentation excessive.

## INSTALLATION DE LA BATTERIE FNB-83

La batterie **FNB-83** est une batterie Ni-MH à la performance supérieure offrant une capacité élevée dans un paquet compact. Durant son utilisation normale, la batterie **FNB-83** peut être utilisée pour environ 300 cycles de charge, avant que la période d'opération diminue. Si vous avez une ancienne batterie qui a maintenant une période d'opération diminuée, il est temps de la remplacer avec une nouvelle batterie.

L'installation de la batterie est simple et rapide :

- Insérez la batterie dans son compartiment sur l'arrière de la radio tout en inclinant le clip de ceinture vers l'extérieur, puis fermez le verrou de la batterie jusqu'à ce qu'il se verrouille en place avec un « clic ».
- Pour retirer la batterie, éteindre la radio et retirer tout boîtier de protection. Ouvrir le verrou de la batterie au bas de la radio, puis faire glisser la batterie vers le haut et l'extérieur de la radio tout en écartant le clip de ceinture.

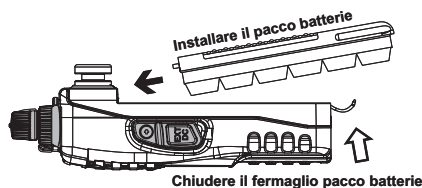



## INSTALLATION DE LA BATTERIE FNB-83



- 1) La batterie **FT-270E** doit être correctement installée, pour maintenir son étanchéité.
- 2) Utilisez toujours la batterie Ni-MH **FNB-83**
- 3) La batterie ne doit pas être exposée à une chaleur excessive comme le soleil, le feu, ou autres sources de chaleur similaires
- 4) Il existe un risque d'explosion si la batterie est remplacée par un type de batterie incorrect. Débarrassez-vous des batteries usagées conformément aux instructions.

## CHARGEMENT DE BATTERIE

Si la batterie n'a jamais été utilisée, ou bien si sa charge est complètement épuisée, elle peut être chargée en la connectant le **PA-44** à la prise **CC EXT**, comme le montre l'illustration.

Une batterie peut être complètement rechargée en 10 heures. Débranchez le **PA-44** de la prise **EXT CC** et la prise de courant CC.

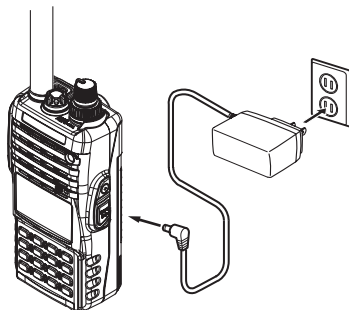

PA-44

### *Remarque importante*

- Le **PA-44** n'est pas conçu pour alimenter l'émetteur-récepteur pour son opération (réception ou transmission).
- Ne laissez pas le **PA-44** relié à l'émetteur-récepteur pour une période continue de plus de 24 heures. À long terme, la surcharge peut dégrader la batterie Ni-MH, et réduire considérablement sa durée de vie.
- Remarquez que le **PA-44** peut contribuer du bruit à la réception de la TV et de la radio dans le voisinage immédiat, nous ne recommandons pas son utilisation à côté de ces dispositifs.



# INSTALLATION DES ACCESSOIRES

## CHARGEMENT DE BATTERIE



- 1) Éteindre la radio lorsque vous chargez la batterie.
- 2) Effectuer la recharge de la batterie, dans un endroit où la plage de température ambiante est entre + 5 °C et +35 °C. Une recharge dans un endroit où la température ambiante est hors de cette plage peut causer des dommages à la batterie.
- 3) Utiliser uniquement le modèle PA-44C/U de Vertex Standard.

## INDICATEUR DE BATTERIE BASSE

- Pendant que votre batterie se décharge pendant l'utilisation, la tension va progressivement devenir inférieure. Lorsque la tension de la batterie devient trop faible pour un fonctionnement fiable, l'icône «  » clignote sur l'écran LCD, ce qui indique que la batterie doit être rechargée avant une nouvelle utilisation.
- Éviter de recharger les batteries Ni-MH avant que l'indicateur «  » apparaisse, car cela pourrait dégrader la capacité de charge de votre batterie Ni-MH.

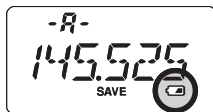

## INSTALLATION CLIP CEINTURE

- Connectez le crochet à l'arrière du **FT-270E**, avec l'encoche pointant directement, vers le haut, en utilisant les vis fournies (Figure 1). Utilisez uniquement la vis fournie avec le clip pour monter le clip à l'arrière du **FT-270E**.
- Attachez le clip de ceinture à retrait rapide sur votre ceinture (Figure 2).
- Pour installer le **FT-270E** sur le clip de ceinture à retrait rapide, alignez le crochet et le clip de ceinture à retrait rapide, et faites glisser le **FT-270E** dans son logement jusqu'à ce qu'un clic se fasse entendre (figure 3).

# INSTALLATION DES ACCESSOIRES

## INSTALLATION CLIP CEINTURE

- ❑ Pour retirer le **FT-270E** du clip de ceinture à retrait rapide, faites tourner le **FT-270E** de 180 degrés, puis faites glisser le **FT-270E** du clip de ceinture à retrait rapide (Figure 4).

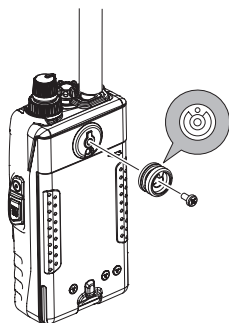

Fig. 1

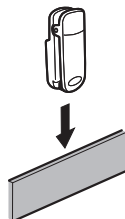

Fig. 2

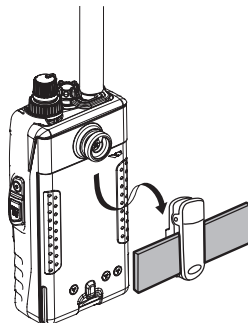

Fig. 3

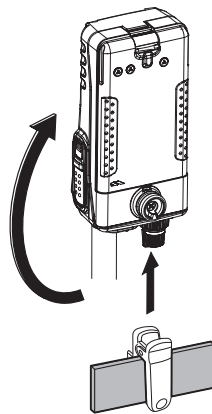

Fig. 4

## INSTALLATION DU BOITIER ALCAINE FBA-25A (EN OPTION)

Le boîtier de batterie **FBA-25A** en option, vous permet le fonctionnement du **FT-270E** à l'aide de six piles alcalines de taille « AA ».

Lorsque vous installez les piles, insérer la borne négative (-) d'abord, puis insérez l'autre extrémité de la pile, la borne positive (+), en appuyant dessus, pour que la pile soit bien en place. Toujours remplacer toutes les six piles en même moment, en prêtant attention à la polarité indiquée dans le boîtier.

Le **FBA-25A** ne doit pas être utilisé avec des piles rechargeables. Le **FBA-25A** ne contient pas de circuits thermiques et de protection en cours (fourni avec les batteries Ni-MH de la série « FNB ») requis lors de l'utilisation de piles Ni-Cd et Ni-MH.

Remarquez que la puissance de sortie et que la vie de la batterie est beaucoup plus courte lors de l'utilisation de piles alcalines AA. Elles devraient être considérées comme une source d'alimentation électrique d'urgence seulement, pour cette raison.

# INTERFACE DE PACKET

Le **FT-270E** peut être utilisé en opération Packet, en utilisant l'adaptateur de microphone **CT-91** en option (disponible chez votre revendeur Yaesu) pour l'interconnexion facile aux connecteurs courants disponibles câblés à votre TNC. Vous pouvez aussi construire votre propre câble à l'aide de quatre prises téléphoniques miniatures, en utilisant le schéma ci-dessous.

Le niveau audio du récepteur au TNC peut être ajusté en utilisant le bouton **VOL**, tout il est fait avec l'opération vocale. Le niveau d'entrée sur le **FT-270E** du TNC doit être ajusté sur le côté du TNC ; la tension d'entrée optimale est d'environ 5 mV à 2000 Ohms.

Veillez éteindre l'émetteur-récepteur et le TNC avant de brancher les câbles, afin d'éviter les pointes de tension d'éventuellement endommager votre émetteur-récepteur.

Lorsque vous opérez en Packet, réglez la veille de batterie de réception sur OFF, puisque le cycle de veille pourrait « entrer en collision » avec le début d'une transmission entrante Packet, ce qui causerait votre TNC de ne pas recevoir les impulsions de données complètes. Référez-vous à la page 62 pour plus de détails au sujet de la veille de batterie de réception.

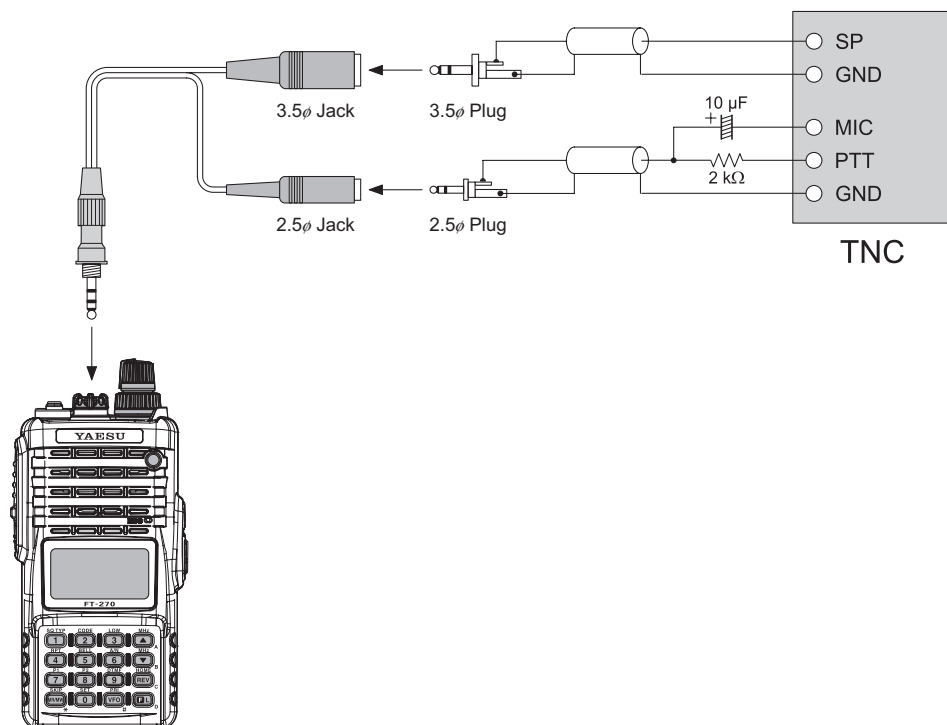



*Bonjour ! Je m'appelle R.F. Radio et je vous aider tout au long de votre apprentissage des fonctions du FT-270E. Je sais que vous avez hâte d'utiliser la radio, mais je vous encourage à lire la section « Opération » de ce manuel minutieusement, de sorte que vous puissiez tirer le meilleur parti de ce fantastique transmetteur. Maintenant... on y va !*

---

## MISE EN TENSION ET EN HORS TENSION

---

- Veillez à ce que la batterie soit installée et qu'elle soit entièrement chargée. Reliez l'antenne à la prise de l'**antenne** au panneau du haut.
- Tournez la molette **VOL/PWR** du panneau du panneau supérieur (bouton intérieur) hors du mécanisme d'arrêt pour allumer la radio. Le courant continu de tension d'alimentation est indiqué sur l'affichage pendant 2 secondes. Après cet intervalle de 2 secondes, l'écran reprend son indication normale de la fréquence d'opération.
- Pour éteindre la radio, tourner la molette **VOL/PWR** complètement dans le sens antihoraire jusqu'à ce que vous entendez le clic.

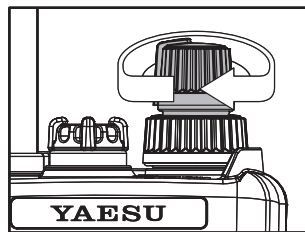

---

## RÉGLAGE DU VOLUME AUDIO

---

Tournez la molette **VOL/PWR** (bouton intérieur) pour régler le récepteur audio à un niveau d'écoute confortable, en utilisant le bruit de fond comme référence. La rotation dans le sens horaire augmente le volume.

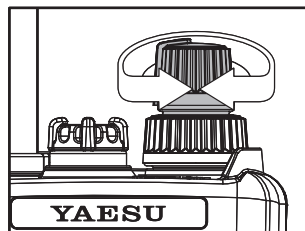

## RÉGLAGE DU SILENCIEUX

- ❑ Pour régler le silencieux, appuyez sur la touche **[F/L]** clés, puis appuyez sur le commutateur **MONI** placé juste en dessous du commutateur **PTT** sur le côté gauche de l'émetteur-récepteur.
- ❑ Maintenant tournez la molette **DIAL** (le bouton extérieur) pour trouver le réglage le plus bas (« **LVL 1** » à « **LVL 15** ») qui va juste mettre le bruit de fond en sourdine. Ne pas utiliser un réglage plus élevé que nécessaire, ou une sensibilité trop faible ou bien les signaux entrants sont dégradés.
- ❑ Appuyez momentanément sur le commutateur **PTT** lorsque vous avez choisi le nouveau paramètre, ce qui vous permet de retourner au mode d'opération normal (sans avoir transmis).

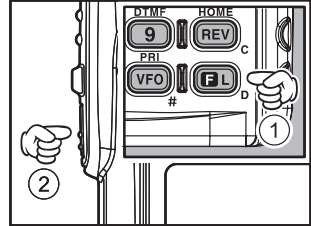

*1) Une fonction spéciale « RF Squelch » est prévue sur cette radio. Cette fonction vous permet de régler le silencieux de telle sorte que seuls les signaux dépassant un certain niveau S-mètre ouvrent le silencieux. Référez-vous à la page 20 pour plus de détails.*

*2) Si vous vous trouvez dans une zone avec une pollution HF élevée, vous aurez peut-être besoin d'envisager d'utiliser d'opération le fonctionnement « Tone Squelch » en utilisant le décodeur CTCSS intégré. Cette fonction garde votre radio silencieuse jusqu'à ce qu'un appel soit reçu provenant d'un poste qui envoie une onde-porteuse qui contient une tonalité CTCSS assortie (sous audible). Ou si vos amis ont des radios équipées de DCS (Digital Coded Squelch) comme votre FT-270E, essayez d'utiliser ce mode pour la surveillance silencieuse des canaux occupés.*

## FRÉQUENCE DE NAVIGATION

Le **FT-270E** fonctionne initialement en mode « VFO », comme on vient de le décrire. Il s'agit d'un système de fréquence à mesures qui permet le réglage libre dans toutes les bandes d'opération sélectionnées.

Il y a trois méthodes de fréquence de navigation disponibles sur le **FT-270E** :

### 1) Molette de réglage DIAL

En tournant le **DIAL** (commande externe) il est possible de se régler en fréquence sur la bande active avec les incréments de fréquence prévus pour cette bande. Une rotation du **DIAL** vers la droite fait monter le **FT-270E** en fréquence, et une rotation du **DIAL** dans l'autre sens le fait descendre en fréquence.

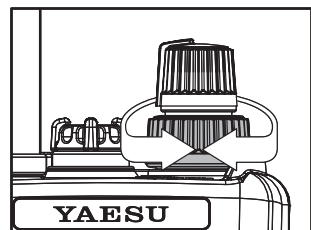

## FRÉQUENCE DE NAVIGATION

Si vous appuyez brièvement sur la touche [F/L], et ensuite vous tournez la molette **DIAL**, la mesure de fréquence de 1 MHz est sélectionnée. Cette fonction est extrêmement utile pour faire des excursions de fréquence rapide sur de la vaste gamme de réglage du **FT-270E**.

### 2) Saisie de fréquence directe par l'intermédiaire du clavier

La fréquence d'opération désirée peut être saisie directement à partir du clavier. Le premier « 1 » de la fréquence n'a pas besoin d'être saisi, comme il est « assumé » par le microprocesseur.

Pour saisir une fréquence directement, insérez juste les 10 caractères MHz, le caractère MHz, et les caractères kHz.

*Exemple :* Pour entrer 145,550 MHz, appuyez sur [4] → [5] → [5] → [5] → [0]

Pour entrer 145.5625 MHz (incréments de 12.5 kHz),

[4] → [5] → [5] → [6] → [2]

### 3) Balayage

Appuyez et maintenez que ce soit la touche [▲(MHz)] or [▼(MHz)] pendant une seconde pour commencer le balayage dans l'ordre croissant ou décroissant, respectivement (Balayage VFO manuel).

Pour le balayage dans une gamme de sous-bande limitée, à partir du mode VFO, appuyez et maintenez la touche [MR (SKIP)] pendant une seconde pour commencer le balayage vers une fréquence plus élevée parmi les sous-bandes précédemment définies (Balayage VFO programmé). Les détails concernant la configuration des sous-bandes peuvent être trouvés à la page 42.

Si vous voulez inverser le sens du balayage (par exemple vers une fréquence plus basse, au lieu d'une fréquence plus élevée), il suffit de tourner la molette **DIAL** d'un clic dans le sens antihoraire *alors que le FT-270E est en cours de balayage*. La direction du balayage est alors inversée. Pour retourner au balayage vers une fréquence plus élevée, faire pivoter la molette **DIAL** d'un clic dans le sens.

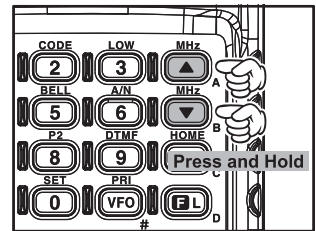

(MANUAL VFO SCAN)

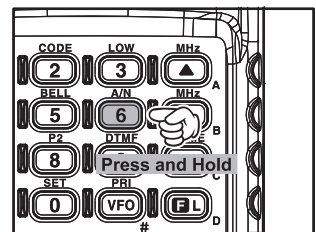

(PROGRAMMED VFO SCAN)

## FRÉQUENCE DE NAVIGATION

Le balayage s'arrête quand il reçoit un signal assez fort pour franchir le seuil du silencieux. Le **FT-270E** s'arrête ensuite sur cette fréquence en fonction de la configuration du mode « REPRISRE » (Option 32 : **RESUME** du menu de configuration). Appuyez momentanément sur le commutateur **PTT** pour annuler le balayage. Cela n'arrête qu'au balayage, mais ne force pas la transmission de se produire. Référez-vous à la page 36 pour plus de détails concernant le fonctionnement du balayage.

## TRANSMISSION

Une fois que vous avez configuré une fréquence appropriée à l'intérieur de la bande amateur 144 MHz sur lequel le **FT-270E** peut transmettre, vous êtes prêt à transmettre. Ces étapes sont les plus élémentaires ; les aspects d'opération plus avancés de l'émetteur seront discutés un plus tard.

- Pour transmettre, appuyez sur le commutateur **PTT** et parlez dans le microphone du panneau frontal (situé en bas à gauche coin de la grille du haut-parleur) dans un niveau de voix normale. L'indicateur **TX/BUSY** s'allume en rouge pendant la transmission.
- Pour retourner en mode de réception, relâchez le commutateur **PTT**.
- Pendant la transmission, le niveau de puissance relative est indiqué sur le graphique à barres au bas de l'écran LCD ; la pleine échelle confirme le fonctionnement en « **High Power – Puissance élevée** » tandis que un graphique à deux barres indiquent l'opération en « **Low Power – Puissance faible** ». Cinq barres indiquent l'opération en « **Medium power – Puissance Moyenne** ». En outre, l'icône « **LOW** » apparaît au bas de l'écran tout en fonctionnant en « **Low Power** » et en « **Medium Power** »

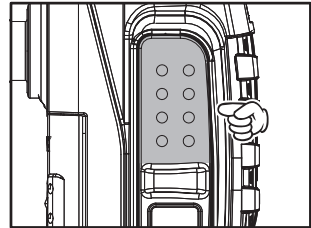

1) Si vous parlez à des amis qui sont proches de vous, vous obtiendrez une autonomie de la batterie plus longue en passant à l'opération à puissance

basse, dont le procédé est décrit dans le chapitre suivant. Et n'oubliez pas : toujours avoir une antenne connectée lorsque vous transmettez.

2) La transmission est possible uniquement sur la bande amateur 144 MHz.



## TRANSMISSION

## Modification du niveau de puissance de l'émetteur

Pour modifier le niveau de puissance :

- ❑ Appuyez sur la touche [F/L], puis appuyez sur la touche [3 (LOW)]. L'écran LCD affiche le niveau actuel de puissance de sortie.
- ❑ Tournez la molette **DIAL** pour sélectionner le niveau de puissance de sortie désiré. Les sélections disponibles sont « **HIGH** » (5 W), « **MID** » (2 W), et « **LOW** » (0,5 W).
- ❑ Lorsque vous avez fait votre choix, appuyez sur le commutateur **PTT** pour sauvegarder le nouveau paramètre et retourner au mode d'opération normal.

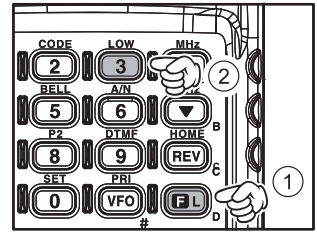

*1) Le FT-270E est intelligent ! Lorsque vous stockez des mémoires, vous pouvez stocker les paramètres de puissance de sortie séparément dans chaque mémoire, donc vous ne perdez pas de puissance de batterie lorsque vous utilisez des répéteurs à proximité !*

*2) Quand vous opérez sur le paramètre de puissance « faible » ou « moyenne », vous pouvez appuyer sur la touche [F/L], puis appuyez sur le commutateur PTT, pour provoquer le FT-270E de (temporairement) transmettre à puissance maximale. Après une transmission, le niveau de puissance retourne sur le paramètre précédemment sélectionné (Puissance « faible » ou « moyenne »).*

# OPÉRATIONS AVANCÉES

Maintenant que vous maîtrisez les rudiments de l'opération du **FT-270E**, nous allons en apprendre davantage à propos de certaines fonctions vraiment super.

## VERROUILLAGE DU CLAVIER

Pour activer la fonction de verrouillage, *appuyez et maintenez la touche [F/L] enfoncée* pendant une seconde. L'icône «  » apparaît sur l'écran LCD. Pour annuler le verrouillage appuyez et maintenez de nouveau la touche [F/L] pendant une seconde.



Afin d'éviter le changement accidentel de la fréquence ou la transmission par inadvertance, divers aspects de la molette **DIAL** du **FT-270E**, le clavier et les commutateurs pourraient être verrouillés. Vous pouvez changer les combinaisons de verrouillage.

Pour verrouiller une partie ou la totalité des touches :

1. Appuyez sur la touche [F/L], puis appuyez sur la touche [0(SET)] pour accéder au mode de configuration.
2. Tournez la molette **DIAL** pour sélectionner l'option # 26 : **LOCK** du menu de configuration.
3. Appuyez sur la touche [F/L] pour permettre le réglage de cette option.
4. Tournez le bouton **DIAL** au régime de verrouillage désiré comme indiqué ci-dessous :



- LK KEY** : Juste le clavier du panneau avant est verrouillé
  - LKDIAL** : Juste le panneau supérieur **DIAL** est verrouillé
  - LK K+D** : Le clavier et la molette **DIAL** sont en verrouillés (par défaut)
  - LK PTT** : Le commutateur **PTT** est verrouillé (TX n'est pas possible)
  - LK P+K** : Le commutateur **PTT** et le clavier sont verrouillés
  - LK P+D** : Le commutateur **PTT** et la molette **DIAL** sont verrouillés
  - LK ALL** : Toutes les fonctions énumérées ci-dessus sont verrouillées
5. Lorsque vous avez fait votre choix, appuyez sur le commutateur **PTT** pour sauvegarder le nouveau paramètre et retourner au mode d'opération normal.

## ÉCLAIRAGE DU CLAVIER ET DE L'ÉCRAN LCD

Votre **FT-270E** comprend une lampe d'éclairage rougeâtre qui vous aide pendant son utilisation dans le noir ou la nuit. L'éclairage rougeâtre permet une visualisation claire de l'écran dans un environnement sombre, avec une dégradation minimale de votre vision de nuit.

Trois options pour l'activation de la lampe sont fournies :

**KEY Mode** : Illumine le clavier et la lampe LCD pendant cinq secondes lorsque vous faites tourner la molette **DIAL** ou appuyez sur le clavier ou n'importe quel commutateur (sauf le commutateur **PTT**). C'est le réglage programmé par défaut en usine.

**CONT Mode** : Illumine le clavier et la lampe LCD de façon continu.

**OFF Mode** : désactive le clavier et la lampe LCD.

Voici le procédé à suivre pour configurer le mode de lampe :

1. Appuyez sur la touche [**F/L**], puis appuyez sur la touche [**0(SET)**] pour accéder au mode de configuration.
2. Tournez la molette **DIAL** pour sélectionner l'option # 25 : **LAMP** du menu de configuration.
3. Appuyez sur la touche [**F/L**] pour permettre le réglage de cette option.
4. Tournez la molette **DIAL** pour sélectionner un des trois modes décrits ci-dessus.
5. Lorsque vous avez fait votre choix, appuyez sur le commutateur **PTT** pour sauvegarder le nouveau paramètre et retourner au mode d'opération normal.



## DÉSACTIVATION DU TÉMOIN SONORE DU CLAVIER

Un témoin sonore du clavier donne une rétroaction utile chaque fois qu'une touche du clavier est appuyée.

Si vous souhaitez désactiver le témoin sonore :

1. Appuyez sur la touche [**F/L**], puis appuyez sur la touche [**0(SET)**] pour accéder au mode de configuration.
2. Tournez la molette **DIAL** pour sélectionner l'option # 6 : **BEEP** du menu de configuration.
3. Appuyez sur la touche [**F/L**] pour permettre le réglage de cette option.
4. Tournez la molette **DIAL** pour régler le paramètre sur « **OFF** ».
5. Appuyez sur le commutateur **PTT** pour sauvegarder le nouveau paramètre et retourner au mode d'opération normal.

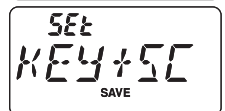

## DÉSACTIVATION DU TÉMOIN SONORE DU CLAVIER

6. Pour réactiver le témoin sonore, sélectionnez « **KEY** » ou « **KEY + SC** (par défaut) » à l'étape 4 ci-dessus.

**KEY** : Le témoin sonne lorsque vous appuyez sur le clavier.

**KEY+SC** : Le témoin sonne lorsque vous appuyez sur le clavier, ou lorsque le balayage s'arrête.

## SILENCIEUX RF

Une fonction spéciale, silencieux HF, est fourni sur cette radio. Cette fonction vous permet de configurer le silencieux de telle sorte que seuls les signaux franchissant un certain niveau S-mètre ouvrent le silencieux.

Pour configurer les circuits de silencieux HF pour son fonctionnement, utilisez le procédé suivant :

1. Appuyez sur la touche [**F/L**], puis appuyez sur la touche [**0(SET)**] pour accéder au mode de configuration.
2. Tournez la molette **DIAL** pour sélectionner l'option # 34 : **RF SQL** du menu de configuration.
3. Appuyez momentanément sur la touche [**F/L**] pour permettre le réglage de cette option.
4. Tournez la molette **DIAL** pour sélectionner le niveau de puissance du signal désiré pour le seuil du silencieux (**S-1, S-2, S-3, S-4, S-5, S-6, S-8, S-FULL** ou **OFF**).
5. Appuyez sur le commutateur **PTT** pour sauvegarder le nouveau paramètre et retourner au mode d'opération normal.



## VÉRIFICATION DE LA TENSION DE BATTERIE

Le microprocesseur du **FT-270E** comprend une programmation qui permet de mesurer la tension de batterie en cours.

1. Appuyez sur la touche [**F/L**], puis appuyez sur la touche [**0 (SET)**] pour accéder au mode de configuration.
2. Tournez la molette **DIAL** pour sélectionner l'option # 12 : **DC VLT** du menu de configuration.
3. Appuyez brièvement sur la touche [**F/L**] pour afficher la tension d'alimentation fournie.
4. Appuyez sur la touche [**F/L**], puis appuyez sur le commutateur **PTT** pour sauvegarder le nouveau paramètre et retourner au mode d'opération normal.

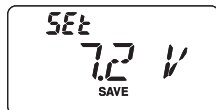

Les stations de relais, généralement situées au sommet des montagnes ou d'autres endroits élevés, offrent une extension spectaculaire de la portée de communication pour les portatifs et les émetteurs-récepteurs mobiles à faible puissance. Le **FT-270E** comprend un certain nombre de caractéristiques qui rendent l'utilisation du répéteur simple et agréable.

## DÉCALAGES RELAIS

Le **FT-270E** a été configuré à l'usine, avec le décalage relais fixé à 600 kHz.

En fonction de la part de la bande sur laquelle vous opérez, le décalage relais peut soit être décroissant (-) ou croissant (+), et l'une de ces icônes apparaît en haut de l'écran LCD lorsque des décalages relais ont été activés.



## DÉCALAGE RELAIS AUTOMATIQUE - AUTOMATIC REPEATER SHIFT (ARS)

Le **FT-270E** fournit un décalage relais automatique (Automatic Repeater Shift), ce qui entraîne le décalage relais qui convient à être appliqué automatiquement lorsque vous vous branchez sur les sous-bandes de relais dans votre pays. Ces sous-bandes sont présentées ci-dessous.

Si la fonction ARS ne semble marcher, vous pouvez accidentellement la désactiver.

Pour réactiver l'ARS :

1. Appuyez sur la touche [**F/L**], puis appuyez sur la touche [**0(SET)**] pour accéder au mode de configuration.
2. Tournez la molette **DIAL** pour sélectionner l'option # 4 : **ARS** du menu de configuration
3. Appuyez sur la touche [**F/L**] pour permettre le réglage de cette option.
4. Tournez la molette **DIAL** pour régler le paramètre sur « **ARS. ON** ».
5. Appuyez sur le commutateur **PTT** pour sauvegarder le nouveau paramètre et retourner au mode d'opération normal

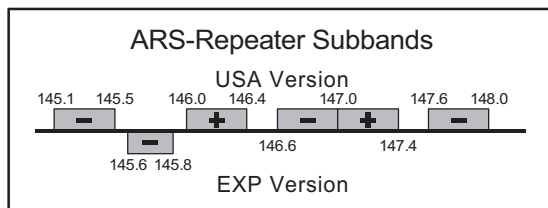
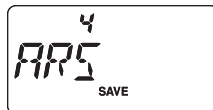

## ACTIVATION DU DÉCALAGE RELAIS MANUEL

Si la fonction ARS a été désactivée, ou si vous avez besoin de configurer le sens du décalage relais dans une direction autre que celle établie par l'ARS, vous pouvez configurer le sens du décalage relais manuellement.

Pour ce faire :

1. Appuyez sur la touche **[F/L]**, puis appuyez sur la touche **[4(RPT)]** pour activer la sélection de la direction du décalage relais.
2. Tournez la molette **DIAL** pour sélectionner l'option # 35 : **RPT.MOD** du menu de configuration.
3. Appuyez sur la touche **[F/L]** pour sélectionner le décalage désiré entre « **RPT.-** », « **RPT.+** » et « **RPT.OFF** ».
4. Appuyez sur le commutateur **PTT** pour sauvegarder le nouveau paramètre et retourner au mode d'opération normal.



 *Si vous faites un changement dans la direction du décalage, mais vous avez toujours le décalage relais automatique (Automatic Repeater Shift) engagé (voir chapitre précédent), lorsque vous changez de fréquence (en tournant la molette de DIAL, par exemple), l'ARS va surclasser votre réglage manuel de la direction du décalage. Désactivez l'ARS si vous ne souhaitez pas que cela se produise.*

Si vous faites un changement dans le décalage relais sur un canal mémoire que vous avez déjà enregistré, la radio considère ce changement « provisoire » à moins que vous stockiez la mémoire une fois de plus, cette fois-ci avec le décalage relais souhaité engagé.

## Modification du décalage relais par défaut

Si vous voyagez dans une région différente, vous aurez besoin de changer la valeur du décalage relais par défaut pour assurer la compatibilité selon les exigences d'opération locales.

Pour ce faire, suivez le procédé ci-dessous :

1. Appuyez sur la touche **[F/L]**, puis appuyez sur la touche **[0(SET)]** pour accéder au mode de configuration.
2. Tournez la molette **DIAL** pour sélectionner l'option # 41 : **SHIFT** du menu de configuration.
3. Appuyez sur la touche **[F/L]** pour permettre le réglage de cette option.
4. Tournez la molette **DIAL** pour sélectionner la nouvelle amplitude du décalage relais.
5. Appuyez sur le commutateur **PTT** pour sauvegarder le nouveau paramètre et retourner au mode d'opération normal.

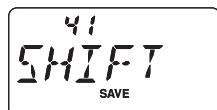

## ACTIVATION DU DÉCALAGE RELAIS MANUEL



*Si vous avez juste un odd split que vous avez besoin de programmer, ne changez pas la valeur « par défaut » des décalages relais en utilisant cette option du mode de configuration. Saisissez les fréquences de réception et de transmission séparément, comme indiqué à la page 33.*

### Vérification de la fréquence de la liaison montante (Entrée) du répéteur

Il est souvent utile d'avoir la possibilité de vérifier la fréquence de la liaison montante (entrée) d'un répéteur, pour voir si la station d'appel est à directe (« Simplex ») portée.

Pour le faire, appuyez simplement sur la touche [REV(HOME)]. Vous remarquerez que l'affichage est passé à la fréquence de la liaison montante du répéteur. Appuyez de nouveau sur la touche [REV(HOME)] pour déclencher le retour à la surveillance normale de la fréquence de liaison descendante (Sortie) du répéteur. Pendant que vous êtes à l'écoute sur la fréquence d'entrée pour le répéteur en utilisant la touche [REV(HOME)], l'icône du décalage relais clignote.

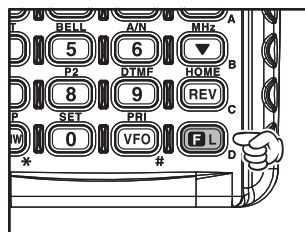

*La configuration de cette touche peut être configurée soit sur « RV » (pour vérifier la fréquence d'entrée d'un répéteur), soit sur « HM » (pour le changement instantané au canal « Maison » pour la bande sur laquelle vous opérez. Pour changer la configuration de cette touche, utilisez l'option 33 : REV/HM du mode de configuration. Référez-vous à la page 89.*

## MODE VFO SPLIT

Pour travailler avec des relais à Odd Splits, ou communiquer avec les astronautes à bord de véhicules spatiaux en orbite, il serait peut-être nécessaire d'utiliser les split non-standard entre la fréquence de réception et d'émission. Si la demande est suffisamment rare pour ne pas justifier la dédicace d'un canal mémoire à cet effet, le mode « VFO Split » peut être utilisés. Voici la procédure :

1. Appuyez sur la touche [VFO(PRI)], autant de fois que vous en avez besoin, pour sélectionner VFO-A. Réglez le VFO-A sur la fréquence de réception (par exemple, 144.950 MHz).
2. Appuyez et maintenez la touche [VFO(PRI)], et réglez le VFO-B sur la fréquence d'émission désirée (par exemple 144.750 MHz).
3. Appuyez sur la touche [VFO(PRI)] sur la touche pour rétablir VFO-A comme VFO « Primaire » (réception).

## MODE VFO SPLIT

- Appuyez de nouveau sur la touche [F/L], puis appuyez sur la touche [0(SET)] pour accéder au mode de configuration.
- Tournez la molette **DIAL** pour sélectionner l'option # 50 : **VFO.SPL** du menu de configuration.
- Appuyez sur la touche [F/L], puis tournez la molette **DIAL** pour régler cette fonction sur « **VSP. ON** ».
- Appuyez une fois sur le commutateur **PTT**, pour sauvegarder le nouveau paramètre et retourner au mode d'opération normal.
- Vous êtes maintenant en mode Split. Lorsque vous appuyez sur le commutateur **PTT** pour transmettre, vous remarquerez que le VFO-A et le VFO-B auront inversés de position. L'indicateur VFO « **-b-** » clignote lorsque que l'émetteur-récepteur émet, cela signifie que la fonction VFO Split est à présent activée.
- Si vous avez besoin de modifier la fréquence VFO-B (transmission) (pour la correction du décalage Doppler, etc.), appuyez simplement sur la touche [VFO(PRI)], puis faites les modifications nécessaires, puis appuyez de nouveau sur la touche [VFO(PRI)] pour restaurer le VFO-A sur la position de réception.
- Lorsque vous avez terminé avec l'opération en Split, ré-accéder au mode de configuration et réglez l'option #50 : **VFO.SPL** sur **VSP.OFF**.

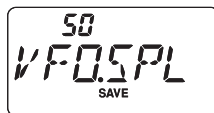

Une paire de fréquence split configurée par l'intermédiaire de la fonction VFO Split ne peut être directement stocké dans la mémoire. Toutefois, vous pouvez stocker la paire de fréquence impaire en utilisant un procédé (un peu plus simple) différent. Référez-vous à la page 33.



## OPÉRATION CTCSS

De nombreux systèmes de répéteur exigent que la tonalité audio de fréquence très basse soit superposée à votre onde-porteuse FM afin d'activer le répéteur. Cela permet d'éviter l'activation erronée du répéteur par un radar ou par des signaux parasites provenant d'autres émetteurs. Ce système de tonalité, appelé « CTCSS » (Continuous Tone Coded Squelch System), est inclus dans votre **FT-270E**, et est très facile à activer.



**La configuration CTCSS implique deux actions : la configuration de la fréquence de tonalité et ensuite celle du mode de tonalité. Ces actions sont configurées en utilisant les touches [1(SQ TYP)] et [2(CODE)], ou les options # 25 et # 26 du menu de configuration.**

1. Appuyez sur la touche [**F/L**], puis appuyez sur la touche [**1(SQ TYP)**] pour sélectionner le mode CTCSS / DCS / ECS.
2. Tournez la molette **DIAL** pour que « **TONE** » apparaisse sur l'écran, ce qui active l'encodeur CTCSS, pour permettre l'accès aux répéteurs nécessitant une tonalité CTCSS.
3. Tournez la molette **DIAL** d'un « clic » de plus à l'étape « 2 » ci-dessus entraîne la notation « **TSQL** » d'apparaître. Lorsque « **TSQL** » est affiché, cela signifie que le système Tone Squelch est actif, ce qui met le récepteur de votre **FT-270E** en sourdine jusqu'à ce qu'il reçoive un appel provenant d'une autre radio qui envoie un ton CTCSS correspondant. Cela peut aider à garder votre radio en sourdine jusqu'à ce qu'un appel donné soit reçu, ce qui peut être utile lorsque vous opérez dans les zones congestionnées de la bande.



**1) Vous remarquerez une indication « REV TN » sur l'écran pendant que vous faites tourner la molette DIAL dans cette étape, ce qui signifie que le système Reverse Tone Squelch est actif, ce qui met le récepteur de votre FT-270E en sourdine (au lieu d'ouvrir le silencieux) lorsqu'il reçoit un appel provenant d'une autre radio qui envoie un ton CTCSS correspondant. L'icône « **TSQ** » clignote sur l'écran lorsque le système Reverse Tone Squelch est activé.**

**2) Vous remarquerez les indications « DCS » et « ECS » sur l'écran pendant que vous faites tourner la molette DIAL encore plus. Nous allons discuter du système Digital Code Squelch (pour « DCS ») et Enhanced Paging & Code Squelch (pour « ECS ») plus tard.**

# OPÉRATION CTCSS/DCS/EPCS

## OPÉRATION CTCSS

- Lorsque vous avez fait votre choix du mode de tonalité CTCSS, appuyez sur le commutateur **PTT** pour sauvegarder le nouveau paramètre.
- Appuyez sur la touche [**F/L**], puis appuyez sur la touche [**2(CODE)**] pour permettre le réglage de la fréquence CTCSS.
- Tournez la molette **DIAL** jusqu'à ce que l'affichage indique la fréquence de tonalité que vous avez besoin d'utiliser (demandez au propriétaire / opérateur du répéteur si vous ne connaissez pas la fréquence de tonalité).
- Lorsque vous avez fait votre choix, appuyez momentanément sur la touche [**F/L**] pour sauvegarder les nouveaux paramètres et retourner au mode de d'opération normal. Ceci est différent de la méthode habituelle utilisée pour rétablir l'opération normale, et elle s'applique seulement à la configuration des fréquences CTCSS / DCS.



CTCSS Tone Frequency (Hz)						
67.0	69.3	71.9	74.4	77.0	79.7	
82.5	85.4	88.5	91.5	94.8	97.4	
100.0	103.5	107.2	110.9	114.8	118.8	
123.0	127.3	131.8	136.5	141.3	146.2	
151.4	156.7	159.8	162.2	165.5	167.9	
171.3	173.8	177.3	179.9	183.5	186.2	
189.9	192.8	196.6	199.5	203.5	206.5	
210.7	218.1	225.7	229.1	233.6	241.8	
250.3	254.1	-	-	-	-	



*Votre répéteur peut ou ne peut pas retransmettre une tonalité CTCSS – Certains systèmes utilisent seulement CTCSS pour contrôler l'accès au répéteur, mais ne le passe pas lors de la transmission. Si le S-mètre dévie, mais le FT-270E ne passe pas de signal audio, répétez les étapes « 1 » à « 4 » au-dessus, mais tournez la molette DIAL de manière à ce que « TSQ » disparaisse- ce qui vous permet d'entendre tout le trafic sur le canal en cours d'utilisation.*

## OPÉRATION DCS

Un autre moyen de contrôler l'accès de tonalité est l'usage du Digital Code Squelch (Code Squelch numérique), or DCS. C'est un nouveau système de tonalité plus avancé qui fournit généralement plus d'immunité contre de fausse radiomessagerie que comparé à ce que le système CTCSS fournit. L'Encodeur / Décodeur DCS est intégré à votre **FT-270E**, et son opération est très semblable à celui déjà décrit pour le système CTCSS. Votre système relais peut être configuré sur le DCS, sinon, il est souvent très utile dans en opération Simplex si votre ami utilise des émetteurs-récepteurs équipés de cette fonction avancée.

*Tout comme en opération CTCSS, DCS exige que vous configuriiez le mode de tonalité au DCS et que vous sélectionniez un code de tonalité.*

- Appuyez sur la touche [**F/L**], puis appuyez sur la touche [**1(SQ TYP)**] pour sélectionner le mode CTCSS / DCS / ECS.

# OPÉRATION CTCSS/DCS/EPCS

## OPÉRATION DCS

2. Tournez la molette **DIAL** jusqu'à ce que l'indication « **DCS** » apparaisse sur l'écran, ce qui active le DCS Encoder / Decoder.
3. Appuyez sur le commutateur **PTT** pour sauvegarder le nouveau paramètre.
4. Appuyez sur la touche [**F/L**], puis appuyez sur la touche [**2(CODE)**] pour configurer le code DCS.
5. Tournez la molette **DIAL** pour sélectionner le code DCS désiré (un numéro à trois chiffres). Demandez au propriétaire / opérateur du répéteur si vous ne connaissez pas le DCS ; si vous travaillez en simplex, configurez juste le code DCS pour qu'il soit le même que celui utilisé par vos amis.



DCS Code										
023	025	026	031	032	036	043	047	051	053	
054	065	071	072	073	074	114	115	116	122	
125	131	132	134	143	145	152	155	156	162	
165	172	174	205	212	223	225	226	243	244	
245	246	251	252	255	261	263	265	266	271	
274	306	311	315	325	331	332	343	346	351	
356	364	365	371	411	412	413	423	431	432	
445	446	452	454	455	462	464	465	466	503	
506	516	523	526	532	546	565	606	612	624	
627	631	632	654	662	664	703	712	723	731	
732	734	743	754	-	-	-	-	-	-	

6. Lorsque vous avez fait votre choix, appuyez momentanément sur la touche [**F/L**] pour sauvegarder les nouveaux paramètres et retourner au mode d'opération normal.



*N'oubliez pas que le DCS est un système Encodeur / Décodeur, afin que votre récepteur reste en sourdine jusqu'à ce qu'un code correspondant DCS soit reçu pendant une transmission entrante. Désactivez le DCS lorsque vous vous amusez à écouter des bandes !*

## BALAYAGE DE LA RECHERCHE DE TONALITÉ

Dans les situations d'opération où vous ne connaissez pas la tonalité de la fonction CTCSS ou DCS utilisée par une autre station ou les stations, vous pouvez ordonner la radio d'écouter le signal entrant et utiliser le balayage à la recherche du ton utilisé. Vous devez vous rappeler de deux choses à ce sujet :

- Vous devez être sûr que votre répéteur utilise le même type de tonalité (CTCSS vs DCS).
- Certains répéteurs ne passent pas la tonalité CTCSS, vous aurez à écouter les stations qui transmettent sur la fréquence de la liaison montante du répéteur (entrée) afin de permettre le balayage de recherche de tonalité de marcher.

# OPÉRATION CTCSS/DCS/EPCS

## BALAYAGE DE LA RECHERCHE DE TONALITÉ

Pour balayer la tonalité en cours d'usage :

1. Configurez la radio sur l'opération CTCSS ou DCS Decoder (voir les informations précédemment mentionnées). Dans le cas du CTCSS, « **CTCSS** » apparaît sur l'écran ; dans le cas du DCS, « **DCS** » apparaît sur l'écran.
2. Appuyez sur la touche [**F/L**], puis appuyez immédiatement sur la touche [**2(CODE)**].
3. Appuyez et maintenez la touche [**▲(MHz)**] ou [**▼(MHz)**] pendant une seconde pour lancer le balayage du code / de la tonalité CTCSS ou DCS entrant(e).
4. Lorsque la radio détecte la tonalité ou le code correct, il s'arrête sur cette tonalité ou ce code et l'audio sera autorisé de passer. Appuyez sur la touche [**F/L**] pour verrouiller cette tonalité ou ce code, puis appuyez une fois de plus sur la touche [**F/L**] pour retourner au mode d'opération normal.



*Si la fonction de balayage de tonalité ne détecte pas de tonalité ou de code, il continuera à balayer indéfiniment. Lorsque cela arrive, cela veut peut-être dire que l'autre station n'est pas en train d'envoyer de tonalité. Vous pouvez appuyer sur le commutateur PTT pour arrêter le balayage à tout moment.*

Vous pouvez également appuyer sur la touche **MONI** pendant le balayage de tonalité pour écouter le signal (mis en sourdine) provenant de l'autre station. Lorsque vous relâchez la touche **MONI**, le balayage de tonalité reprend après environ une seconde.

Le balayage de tonalité marche soit en mode VFO ou en mode mémoire.

## OPÉRATION EPCS (ENHANCED PAGING & CODE SQUELCH)

Le **FT-270E** inclut un encodeur / décodeur de tonalité CTCSS amélioré et d'un microprocesseur unique fournissant les fonctions de téléavertisseur et d'appel sélectif. Cela vous permet de placer un appel à une station spécifique (téléavertisseur), et de recevoir des appels de votre choix adressés uniquement à vous (Code Squelch).

Le téléavertisseur et les systèmes de code Squelch utilisent deux paires de (alternativement commutée) tonalités CTCSS qui sont stockées dans les mémoires du téléavertisseur. Fondamentalement, votre récepteur reste silencieux jusqu'à ce qu'il reçoive la paire de tonalité CTCSS qui correspond à celle stockée dans la mémoire téléavertisseur de réception. Le silencieux s'ouvre ensuite si l'interlocuteur est entendu, et la sonnerie du téléavertisseur retentit immédiatement, s'il est activé. Lorsque vous fermez le commutateur **PTT** pour transmettre, la paire de tonalité CTCSS qui est stockée dans la mémoire téléavertisseur de transmission est transmise automatiquement.

# OPÉRATION CTCSS/DCS/EPCS

## OPÉRATION EPCS (ENHANCED PAGING & CODE SQUELCH)

Sur la radio qui est contactée, le silencieux se ferme automatiquement lorsque le télémessage entrant est fini.

### Stockage des paires de tonalité CTCSS pour l'opération EPCS

- Appuyez sur la touche [F/L], puis appuyez sur la touche [0(SET)] pour accéder au mode de configuration.
- Tournez la molette **DIAL** pour sélectionner l'option # 18 : **ECS.CDR** pour la paire de tonalité de réception CTCSS du menu de configuration ou l'option # 19 : **ECS.CDT** pour la paire de tonalité de transmission CTCSS du menu de configuration.
- Appuyez momentanément sur la touche [F/L] pour permettre le réglage de cette option.
- Tournez la molette **DIAL** pour régler le numéro de tonalité CTCSS qui correspond à la première tonalité de la paire de tonalité CTCSS.
- Appuyez sur la touche [▲(MHz)] ou [▼(MHz)], puis tournez la molette **DIAL** pour régler le numéro de la tonalité CTCSS qui correspond à la deuxième tonalité de la paire de tonalité CTCSS.
- Appuyez sur le commutateur **PTT** pour sauvegarder le nouveau paramètre et retourner au mode d'opération normal



18  
ECS.CDR  
SAVE



19  
ECS.CDT  
SAVE



SEL  
07743  
SAVE



SEL  
707 47  
SAVE



*Le FT-270E ne reconnaît pas l'ordre de la première et la deuxième tonalité. En d'autres termes, par exemple, le FT-270E considère que les deux paires CTCSS « 10, 35 » et « 35, 10 » sont identiques.*

CTCSS TONE NUMBER

No.	Hz	No.	Hz	No.	Hz	No.	Hz	No.	Hz
01	67.0	11	94.8	21	131.8	31	171.3	41	203.5
02	69.3	12	97.4	22	136.5	32	173.8	42	206.5
03	71.9	13	100.0	23	141.3	33	177.3	43	210.7
04	74.4	14	103.5	24	146.2	34	179.9	44	218.1
05	77.0	15	107.2	25	151.4	35	183.5	45	225.7
06	79.7	16	110.9	26	156.7	36	186.2	46	229.1
07	82.5	17	114.8	27	159.8	37	189.9	47	233.6
08	85.4	18	118.8	28	162.2	38	192.8	48	241.8
09	88.5	19	123.0	29	165.5	39	196.6	49	250.3
10	91.5	20	127.3	30	167.9	40	199.5	50	254.1

# OPÉRATION CTCSS/DCS/EPCS

## OPÉRATION EPCS (ENHANCED PAGING & CODE SQUELCH)

### Activation du système EPCS

1. Appuyez sur la touche [**F/L**], puis appuyez sur la touche [**1(SQ TYP)**] pour sélectionner le mode CTCSS / DCS / EDCS.
2. Tournez la molette **DIAL** de sorte que l'indication « **ECS** » apparaisse sur l'écran.
3. Appuyez sur le commutateur **PTT** pour sauvegarder le nouveau paramètre et activer la fonction EPCS
4. Pour désactiver la fonction EPCS, il suffit de répéter la procédure ci-dessus, tournez la molette **DIAL** pour sélectionner « **OFF** » à l'étape 2 ci-dessus.



Lorsque la fonction EPCS est activée, l'icône « **SQ** » clignote sur l'écran.



## OPÉRATION DE LA SONNERIE CTCSS / DCS / EPCS

Au cours du décodage CTCSS ou opération DCS, vous pouvez régler le **FT-270E** pour que une sonnerie sonore retentisse pour vous alerter qu'un appel est en cours de réception. Voici le procédé pour activer la fonction de sonnerie CTCSS / DCS / EPCS :

1. Configurez l'émetteur-récepteur sur CTCSS Decoder (« TONE SQL») ou opération DCS, comme décrit précédemment.
2. Réglez la fréquence d'opération sur le canal désiré.
3. Appuyez sur la touche [**F/L**], puis appuyez sur la touche [**5(BELL)**].
4. Tournez la molette **DIAL** pour définir le nombre de sonneries désiré. Les choix disponibles sont « **T 1** », « **3 T** », « **5 T** », ou « **8 T** » anneaux, **CONT** (sonnerie en continu), ou **OFF**.
5. Appuyez momentanément sur le commutateur **PTT** pour sauvegarder le nouveau paramètre et retourner au mode d'opération normal.



Quand une station dont l'émetteur-récepteur envoie une tonalité CTCSS, le code DCS ou une paire de code CTCSS qui correspond à celui configuré dans votre décodeur, la sonnerie retentit en conformité avec cette programmation. Lorsque la fonction de la sonnerie CTCSS / DCS / EPCS est activée, l'icône « **🔔** » apparaît dans le coin supérieur droit sur l'écran LCD.

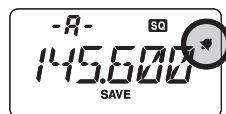

## OPÉRATION SPLIT TONE

Le **FT-270E** peut être utilisé dans en Tone Split par l'intermédiaire du mode de configuration.

1. Appuyez sur la touche [**F/L**], puis appuyez sur la touche [**0(SET)**] pour accéder au mode de configuration.
2. Tournez la molette **DIAL** pour sélectionner l'option # 43 :  
**SPLIT** du menu de configuration
3. Appuyez momentanément sur la touche [**F/L**] pour permettre le réglage de cette option.
4. Tournez la molette **DIAL** pour régler le paramètre sur « **ON** » (pour activer la fonction Split Tone)
5. Appuyez sur le commutateur **PTT** pour sauvegarder le nouveau paramètre et retourner au mode d'opération normal

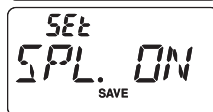
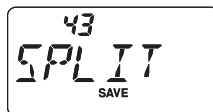

Lorsque la fonction Split Tone est activé, vous pouvez voir les paramètres supplémentaires suivants ci-après le paramètre « **DCS** » (tout en sélectionnant le mode de tonalité en appuyant sur [**F/L**] → [**1(SQ TYP)**]) :

- D** : Encodeur DCS seulement (l'icône « **DCS** » clignote durant l'opération)
- T DCS** : Encode une tonalité CTCSS et décode un code DCS  
(L'icône « **T** » clignote et l'icône « **DCS** » apparaît durant l'opération)
- D TSQL** : Encode un code DCS et décode une tonalité CTCSS  
(L'icône « **T SQ** » apparaît et l'icône « **DCS** » clignote durant l'opération)

Sélectionnez le mode d'opération souhaité parmi les sélections énumérées ci-dessus.

# OPÉRATION CTCSS/DCS/EPCS

## APPEL À TONALITÉ (1750 Hz)

Si les répéteurs dans votre pays exigent une impulsion de tonalité de 1750-Hz pour l'accès (généralement en Europe), vous pouvez définir la touche **MONI** pour qu'elle serve de commutateur « d'appel à tonalité » à la place. Pour modifier la configuration de ce commutateur, on utilise à nouveau le mode de configuration pour nous aider.

1. Appuyez sur la touche **[F/L]**, puis appuyez sur la touche **[0(SET)]** pour accéder au mode de configuration.
2. Tournez la molette **DIAL** pour sélectionner l'option # 27 : **M/T-CL** du menu de configuration
3. Appuyez sur la touche **[F/L]** pour permettre le réglage de cette option du mode de configuration.
4. Tournez la molette **DIAL** pour sélectionner « **T-CALL** » sur l'écran.
5. Appuyez sur le commutateur **PTT** pour sauvegarder le nouveau paramètre et retourner au mode d'opération normal

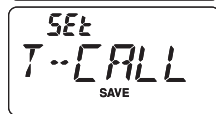
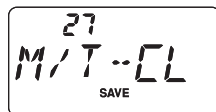

Pour accéder à un relais, appuyez et maintenez la touche **MONI** pour la période de temps spécifiée par le propriétaire / opérateur du répéteur. L'émetteur s'active automatiquement et une tonalité audio de 1750-Hz est superposée sur l'onde porteuse. Une fois l'accès au répéteur a été acquis, vous pouvez relâchez la touche **MONI**, et utilisez le commutateur **PTT** pour l'activation de l'émetteur par la suite.



Le **FT-270E** fournit une grande variété de ressources de système de mémoire. Il s'agit notamment de :

- 200 canaux mémoire standard, numérotés de « **1** » à « **200**. »
- Un canal maison, fournissant le stockage et le rappel rapide d'une fréquence première.
- Cinq séries de mémoire de bande-limite, également connu comme canaux de « balayage de mémoire de programmation », intitulé « **L1/U1** » à « **L10/U10**. »
- 10 bloc mémoire, intitulés « **BANK 1** » à « **BANK10** ». Chaque bloc mémoire peut être assigné jusqu'à 200 canaux des canaux mémoire standard.
- 10 canaux de bulletins météorologiques.

---

## MÉMOIRE DE STOCKAGE

---

1. Sélectionnez la fréquence désirée, pendant que vous opérez en mode VFO. *Assurez-vous* de configurer les tonalités CTCSS ou DCS désirées, ainsi que tout décalage relais que vous souhaitez maintenant. Le niveau de puissance peut aussi être configuré à ce moment, si vous désirez le configurer.
2. Appuyez et maintenez la touche dans le [**MR/MW(SKIP)**] pendant une seconde.
3. Dans les cinq secondes qui suivent le relâchement de la touche [**MR/MW(SKIP)**], vous avez besoin de prendre une décision concernant le stockage des canaux. Le microprocesseur sélectionne automatiquement le prochain canal disponible (un registre de mémoire sur laquelle aucune donnée n'a été enregistrée), donc peut être que vous ne voudriez faire aucun changement, si tel est le cas, passez à l'étape 4. Si vous souhaitez sélectionner un numéro de canal différent dans lequel vous stockez les données, faites tourner la molette **DIAL** pour sélectionner le canal mémoire désiré. Vous pouvez occulter 10 canaux de mémoire, si vous êtes pressé (11 à 21 à 31 ...) en appuyant sur la touche [**VFO(PRI)**] (appuyez plusieurs fois, si nécessaire).
4. Appuyez de nouveau sur la touche [**MR/MW(SKIP)**] sauvegarder la fréquence dans la mémoire.
5. Vous opérerez toujours en mode « VFO », donc vous pouvez maintenant entrer d'autres fréquences, et les stocker dans des emplacements de mémoire supplémentaires, en répétant le procédé ci-dessus.

### Stockage des fréquences d'émissions indépendantes (« Odd Splits »)

Toutes les mémoires peuvent stocker une fréquence d'émission indépendante, pour l'opération avec des relais à décalage non-standard. Pour ce faire :

1. Stockez la fréquence de réception en utilisant la méthode déjà décrite dans la section Stockage de mémoire (ce n'est pas grave si un décalage relais est actif).
2. Mettez la fréquence d'émission désirée, puis appuyez et maintenez la touche [**MR/MW(SKIP)**] pendant une seconde.

## MÉMOIRE DE STOCKAGE

3. Dans les cinq secondes qui suivent le relâchement de la touche [**MR/MW(SKIP)**], tournez la molette **DIAL** pour sélectionner le même numéro de canal mémoire utilisé dans l'étape « 1 » ci-dessus.
4. Appuyez et maintenez le commutateur **PTT**. Puis, tout en maintenant le commutateur **PTT**, appuyez de nouveau momentanément sur la touche [**MR/MW(SKIP)**] (ce qui ne touche pas l'émetteur).



1) La fonction « *Splits Odd* » permet la configuration individuelle **TONE / DCS** pour émettre et recevoir. En bref, appuyez sur la touche [**F/L**], puis appuyez sur la touche [**2(CODE)**]. Tournez la molette **DIAL** pour sélectionner la tonalité ou le **DCS** pour la réception. Vous pouvez confirmer la tonalité de transmission et de réception **TONE / DCS** en appuyant alternativement sur la touche [**REV(HOME)**].

2) Chaque fois que vous rappelez une mémoire qui contient des fréquences de transmission et de réception stockées indépendamment, l'indication « **▣▣** » apparaît sur l'écran.



## RAPPEL DE MÉMOIRE

1. Lorsque vous opérez en mode VFO, appuyez sur la touche [**MR/MW(SKIP)**] pour accéder au mode Rappel de Mémoire.
2. Tournez la molette **DIAL** pour sélectionner le canal désiré.
3. Pour retourner au mode VFO, appuyez sur la touche [**VFO(PRI)**].

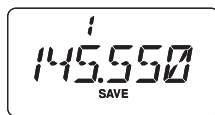

Lorsque la radio est déjà réglée sur le mode de mémoire, un moyen plus facile de rappeler les mémoires est en entrant le numéro du canal mémoire, puis appuyez sur [**F/L**].

*Par exemple*, pour rappeler le canal mémoire # 14, appuyez sur [**1(SQ TYP)**] → [**4(RPT)**] → [**F/L**].

Vous pouvez également rappeler les canaux mémoire programmables (« **L1/U1** » à « **L10/U10** ») en utilisant les numéros suivants : canaux de mémoire programmable # **L1** = « 201 », **U1** = « 202 », **L10** = « 219 », et **U10** = « 220 ».

## CANAL MÉMOIRE MAISON

Un canal « HOME-MAISON » à accès rapide est disponible, vous permettant le rappel rapide d'une fréquence d'opération favorite.

Le stockage de mémoire maison est simple à réaliser :

1. Modifiez la configuration de l'option # 33 : **REV/HM** du menu de configuration de « **REV** » à « **HOME** », si il n'est pas déjà configuré sur cette option (référez-vous à page 89).
2. Sélectionnez la fréquence désirée, tout en fonctionnant en mode VFO. Assurez-vous de configurer toute tonalité CTCSS ou DCS désirée, ainsi que tout décalage relais souhaité. Le niveau de puissance peut également être configuré à ce stade, si vous souhaitez le sauvegarder.
3. Appuyez et maintenez la touche [**MR/MW(SKIP)**] pendant une seconde.
4. Pendant que le numéro de canal mémoire clignote, appuyez simplement sur la touche [**REV(HM)**]. La fréquence et d'autres données (le cas échéant) seront désormais stockées dans le registre spécial canal MAISON.
5. Pour rappeler le canal maison, appuyez momentanément sur la touche [**REV(HM)**] tout en fonctionnant en mode VFO ou MR.



## ÉTIQUETAGE DES MÉMOIRES

Si vous le désirez, vous pouvez attribuer une étiquette alphanumérique à une mémoire ou des mémoires, pour vous aider à vous rappeler du canal utilisé (par exemple un nom de club, etc.). Ceci est facilement accompli en utilisant le mode de configuration.

1. Rappeler le canal mémoire sur lequel vous souhaitez attribuer une étiquette.
2. Appuyez sur la touche [**F/L**] puis appuyez sur la touche [**0(SET)**], pour accéder au mode de configuration.
3. Tournez la molette **DIAL** pour sélectionner l'option # 29 : **NM WRT** du menu de configuration.
4. Appuyez momentanément sur la touche [**F/L**] pour afficher l'étiquette précédemment enregistrée (le cas échéant).
5. Appuyez de nouveau sur la touche [**F/L**] pour effacer toute étiquette précédemment enregistrée.
6. Tournez la molette **DIAL** pour sélectionner le premier chiffre souhaitée de l'étiquette.
7. Appuyez sur la touche [**F/L**] pour passer au caractère suivant.
8. Si vous faites une erreur, appuyez sur la touche [**▼(MHz)**] pour reculer le curseur, puis ré-entrer le bon caractère (lettre, chiffre ou symbole).

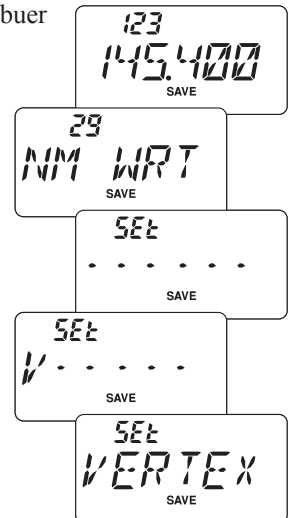

## ÉTIQUETAGE DES MÉMOIRES

- Répétez les étapes 5 à 7 pour programmer les autres lettres, chiffres ou symboles de l'étiquette souhaités. Un total de sept caractères peut être utilisé dans la création d'une étiquette.
- Lorsque vous avez programmé une étiquette qui est de moins de 6 caractères de long, appuyez et maintenez la touche **[F/L]** pendant une seconde pour confirmer l'étiquette (si l'étiquette est exactement 6 caractères de long, vous n'avez pas besoin d'appuyer et de maintenir la touche **[F/L]**).
- Lorsque vous avez terminé la création de l'étiquette, appuyez sur la touche **PTT** pour sauvegarder l'étiquette et retourner au mode rappel de mémoire avec l'affichage étiqueté.

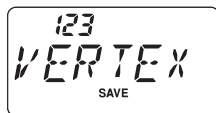

### Pour désactiver l'étiquette alphanumérique

#### (et activer l'affichage de fréquence) :

- Réglez le **FT-270E** sur le mode « MR » (Rappel de Mémoire), et rappeler le canal mémoire sur lequel vous souhaitez désactiver l'étiquette alphanumérique.
- Appuyez sur la touche **[F/L]**, puis appuyez sur la touche **[6(A/N)]** pour activer l'étiquette alphanumérique.
- Tournez la molette **DIAL** pour le régler sur « **FREQ** » (permettant l'affichage de la fréquence).
- Pour de nouveau afficher l'étiquette alphanumérique, il suffit de répéter le procédé ci-dessus.
- Lorsque vous avez fait votre choix, appuyez sur le commutateur **PTT** pour sauvegarder le nouveau paramètre et retourner au mode d'opération normal.



Pour de nouveau afficher l'étiquette alphanumérique, il suffit de répéter le procédé ci-dessus, tournez la molette **DIAL** pour sélectionner « **ALPHA** » à l'étape 3 ci-dessus.



*Ce procédé n'est pas appliqué à tous les canaux mémoire à la fois (juste sur le canal sur lequel vous êtes actuellement en train d'opérer).*

## RÉGLAGE DU DÉCALAGE DE MÉMOIRE

Une fois que vous avez rappelé un canal mémoire particulier, vous pouvez facilement régler ce canal, comme si vous étiez en mode « VFO ».

1. Avec le **FT-270E** en mode « MR » (Memory Recall) mode, sélectionnez le canal mémoire désiré.
2. Appuyez momentanément sur la touche [**MR/MW(SKIP)**] pour activer la fonction « Réglage de Mémoire ». Le numéro de canal mémoire est remplacé par « **tun** ». Et si vous avez une étiquette alphanumérique affichée sur le canal mémoire, l'affichage retourne automatiquement à l'affichage de la fréquence d'opération, donc vous pouvez naviguer sans avoir à accéder le menu pour changer la configuration de l'affichage.
3. Tournez la molette **DIAL**, comme souhaité, pour vous régler sur une nouvelle fréquence. Les incréments du synthétiseur sélectionnés pour l'opération en VFO sur la bande courante sont les incréments utilisés lors du réglage de mémoire.
4. Si vous souhaitez retourner sur la fréquence de mémoire d'origine, il suffit d'appuyer momentanément sur la touche [**MR(SKIP)**]. L'affichage retourne à l'affichage de l'étiquette alphanumérique (s'il existe) que apparaissait originalement sur l'écran LCD.
5. Si vous souhaitez sauvegarder une nouvelle fréquence configurée lors le Réglage de mémoire, appuyez simplement sur la touche [**F/L**] pendant une seconde, en accordance avec le procédé de stockage de mémoire normal. Le microprocesseur se configure automatiquement sur le prochain emplacement-mémoire disponible et ensuite vous appuyez sur la touche [**F/L**] pour sauvegarder la nouvelle fréquence.



*1) Si vous voulez remplacer le contenu de la mémoire d'origine avec ceux de la nouvelle fréquence, assurez-vous de tourner la molette **DIAL** et la régler sur le numéro de canal mémoire d'origine !*

*2) Tout changement CTCSS / DCS ou toute modification du décalage relais requis, doit être fait avant le stockage de données dans le nouvel emplacement (ou origine) de la mémoire du canal.*

## SUPPRESSION DE MÉMOIRES

Vous pouvez supprimer l'une des mémoires (sauf pour le canal mémoire « 1 » et le canal maison). Le procédé de suppression d'un canal est très simple.

1. Appuyez sur la touche [**VFO(PRI)**], si nécessaire, pour accéder au mode MR.
2. Appuyez et maintenez la touche [**MR/MW(SKIP)**] pendant une seconde, puis tournez la molette **DIAL** pour sélectionner le canal mémoire à être supprimé.
3. Appuyez momentanément sur la touche [**F/L**]. L'affichage retourne au canal mémoire # 1. Ce qui était avant une mémoire sélectionné à être supprimé.

*Avis important ! Une fois supprimé, les données du canal ne peuvent pas être récupérées !*

## OPÉRATION BLOC MÉMOIRE

Le grand nombre de mémoires disponibles dans le **FT-270E** pourrait être difficile à utiliser sans quelques moyens de les organiser. Heureusement, le **FT-270E** comprend une provision pour les mémoires en les divisant en groupes de dix mémoires, ainsi vous pouvez classer les mémoires d'une manière qui vous convient.

### Attribution des mémoires au bloc mémoire

1. Rappelez le canal mémoire à être attribué à un bloc mémoire.
2. Appuyez et maintenez la touche [**VFO(PRI)**] pendant une seconde, puis tournez la molette **DIAL** pour sélectionner le numéro de bloc mémoire que vous voulez comme bloc mémoire pour ce canal (« **BANK 1** » ~ « **BANK10** »).
3. Appuyez et maintenez la touche [**F/L**] touche pendant une seconde pour copier les données du canal mémoire dans la mémoire de la Banque.

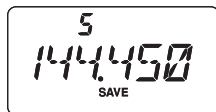

1) Vous pouvez attribuer un canal mémoire à plusieurs blocs mémoires.

2) Les canaux mémoires PMS (L1/U1 à L10/U10) peuvent ne pas être attribués à un bloc mémoire ”.

### Rappel du bloc mémoire

1. Appuyez sur la touche [**MR/MW(SKIP)**], si nécessaire, pour accéder au mode Rappel Mémoire.
2. Appuyez et maintenez la touche [**VFO(PRI)**], puis tournez la molette **DIAL** pour sélectionner le bloc mémoire souhaité (« **BANK 1** » à « **BANK10** »).
3. Appuyez momentanément sur la touche [**MR/MW(SKIP)**] maintenant, au fur et à mesure que vous faites tourner la molette **DIAL** pour sélectionner les mémoires, vous allez constater que

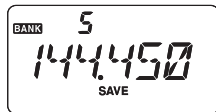

---

## OPÉRATION BLOC MÉMOIRE

---

vous ne pouvez pas sélectionner les canaux mémoires dans la mémoire actuelle. L'indication « **BANK** » apparaît sur le côté gauche de l'affichage de la fréquence tout en opérant dans un bloc mémoire.

4. Pour passer à un autre bloc mémoire, appuyez et maintenez la touche [**VFO(PRI)**], tournez la molette **DIAL** pour sélectionner le nouveau bloc mémoire, puis appuyez sur la touche momentanément [**MR/MW(SKIP)**].
5. Pour sortir de l'opération en Bloc Mémoire, sélectionnez « **NOBANK** » à l'étape 4 ci-dessus. Vous êtes maintenant en mode Rappel Mémoire « normal », sans l'utilisation des blocs mémoires. Les mémoires stockées dans des blocs différents restent dans ces blocs, toutefois, vous n'avez pas besoin de les stocker à nouveau.



### Suppression des mémoires à partir d'un bloc mémoire

1. Rappelez le canal mémoire à être supprimé d'un bloc mémoire.
2. Appuyez et maintenez la touche [**VFO(PRI)**] pendant une seconde, puis appuyez et maintenez la touche [**F/L**] pour supprimer les données du canal mémoire à partir du bloc mémoire.

---

## DÉPLACEMENT DES DONNÉES DE MÉMOIRE VERS LE VFO

---

Les données stockées sur les canaux mémoires peuvent facilement être déplacées vers le VFO sélectionné en dernier, si vous le souhaitez.

1. Sélectionnez le canal mémoire contenant les données de fréquence qui doivent être transportés dans le VFO.
2. Appuyez momentanément sur la touche [**MR/MW(SKIP)**] pour activer la fonction de « Réglage de mémoire » à titre temporaire, puis appuyez et maintenez dans la touche [**VFO(PRI)**] pendant une seconde. Les données vont maintenant être copiées dans le VFO sélectionné en dernier, bien que le contenu de la mémoire d'origine reste intact sur le canal précédemment stocké.

*Si un canal mémoire de fréquence Split a été transféré, la fréquence TX est ignorée (vous serez mis en opération simplex sur la fréquence de réception).*

# MÉMOIRE MODE

## MODE MÉMOIRE SEULEMENT

Une fois la programmation du canal mémoire a été complétée, vous pouvez placer la radio en mode mémoire « seulement », en vertu duquel l'opération VFO est impossible. Cela peut être particulièrement utile lors des événements de service public, où un certain nombre d'opérateurs peuvent utiliser la radio pour la première fois, et si une ultime simplicité de sélection de canaux est souhaitée.

Pour régler la radio en mode mémoire seulement :

1. Éteignez la radio.
2. Appuyez et maintenez le commutateur **MONI** (placé juste en dessous du commutateur **PTT**) tout en allumant la radio.
3. Tournez la molette **DIAL** pour sélectionner l'option « **F5 M-ONLY** », puis appuyez sur la touche **[F/L]**.



Pour retourner au mode d'opération normal, répétez le procédé ci-dessus.

## CANAUX DE BULLETINS MÉTÉOROLOGIQUES

Le bloc de canal mémoire de la station de bulletin météorologique VHF a été préprogrammé à l'usine, pour une sélection rapide de stations d'informations météorologiques de la NOAA.

1. Appuyez et maintenez la touche **[1(SQ TYP)]** pendant une seconde pour rappeler le bloc mémoire du bulletin météorologique.
2. Tournez la molette **DIAL** pour sélectionner le canal de bulletin météorologique.



3. Si vous souhaitez balayer ce bloc à la recherche de stations plus fortes, il suffit d'appuyer sur le commutateur **PTT**. Lorsque le balayage s'arrête sur une station, appuyez une fois sur le commutateur **PTT** pour arrêter le balayage, ou appuyez deux fois pour redémarrer le balayage.

CH	FREQUENCY	CH	FREQUENCY
01	162.550 MHz	06	162.500 MHz
02	162.400 MHz	07	162.525 MHz
03	162.475 MHz	08	161.650 MHz
04	162.425 MHz	09	161.775 MHz
05	162.450 MHz	10	163.275 MHz

4. Pour retourner au mode d'opération normal, appuyez sur la touche **[VFO(PRI)]**, ou appuyez et maintenez la touche **[1(SQ TYP)]** encore une fois.

## Alerte de temps violent

En cas de perturbations météorologiques extrêmes, tels que des orages violents et des ouragans, la NOAA (National Oceanic and Atmospheric Administration) envoie une alerte météo accompagnée par une tonalité de 1050 Hz et un bulletin météo ultérieur sur un des canaux météo de la NOAA. Référez-vous à la page 51 pour plus de détails concernant l'activation de ce mode.



Le **FT-270E** vous permet de balayer tous les canaux mémoires, toute la bande d'opération, ou une partie de cette bande. Il s'arrête quand des signaux sont détectés, de sorte que vous puissiez parler à la station sur cette fréquence, si vous le souhaitez.

Le fonctionnement du balayage est fondamentalement le même dans chacun des modes ci-dessus. Avant de commencer, prenez un moment pour choisir la manière dont vous souhaitez que le balayage reprenne après qu'il soit arrêté.

## Technique de configuration de la reprise du balayage

Trois options pour le mode Reprise du Balayage sont disponibles :

**BUSY** : Dans ce mode, le balayage s'arrête sur un signal qu'il détecte. Deux secondes après que l'onde-porteuse ait diminué parce que l'autre station a cessé de transmettre, le balayage reprend. Dans le cas de signaux constants porteur comme les bulletins de la station météorologique, le balayage reste probablement sur cette fréquence indéfiniment.

**HOLD** : Dans ce mode, le balayage s'arrête sur un signal qu'il détecte. Il ne redémarre pas automatiquement, vous devez manuellement relancer le balayage, si vous voulez qu'il reprenne.

**TIME** : Dans ce mode, le balayage s'arrête sur un signal qu'il détecte, et y reste pendant cinq secondes. Si vous ne prenez pas de mesures pour désactiver le balayage pendant cette période de temps, le balayage reprend même si les stations sont toujours actives.

Pour configurer le mode Reprise du balayage :

1. Appuyez sur la touche [**F/L**], puis appuyez sur la touche [**0(SET)**], pour accéder au mode de configuration.
2. Tournez la molette **DIAL** pour sélectionner l'option # 32 :  
**RESUME** du menu de configuration.
3. Appuyez momentanément sur la touche [**F/L**] pour permettre le réglage de cette option du mode de configuration.
4. Tournez la molette **DIAL** pour sélectionner le mode de reprise de balayage désiré.
5. Lorsque vous avez fait votre choix, appuyez sur le commutateur **PTT** pour sauvegarder le nouveau paramètre et retourner au mode d'opération normal.

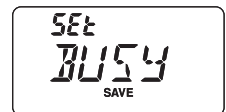
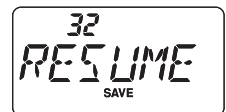

*La valeur par défaut de cette option du menu de configuration est « Busy ».*

## RÉGLAGE DU NIVEAU DU SILENCIEUX PENDANT UN BALAYAGE EN COURS

Le **FT-270R** permet un réglage du niveau du silencieux « à la volée » lors d'un balayage.

1. Pendant le balayage, appuyez sur la touche [**F/L**], puis appuyez sur la touche **MONI** (le niveau actuel du silencieux (par exemple « **S 1** ») apparaît en petits caractères au-dessus de l'affichage de la fréquence).
2. Tournez la molette **DIAL** pour sélectionner le niveau du silencieux désiré.
3. Appuyez momentanément sur le commutateur **PTT** pour sauvegarder le nouveau paramètre et retourner au mode d'opération normal. Dans ce cas, en appuyant pour cette fois-ci sur le commutateur **PTT** vous ne causez pas le balayage de s'arrêter.

## BALAYAGE VFO

Le **FT-270E** fournit deux fonctions de balayage VFO : « Balayage VFO manuel » et « Balayage VFO programmé ».

### Balayage VFO Manuel

1. Sélectionnez le mode VFO en appuyant sur la touche [**VFO(PRI)**], si nécessaire.
2. Appuyez et maintenez que ce soit la touche [**▲(MHz)**] ou [**▼(MHz)**] pendant une seconde pour lancer le balayage dans l'ordre croissant ou décroissant, respectivement.
3. Si et lorsque le balayage détecte un signal assez fort pour ouvrir le silencieux, le balayage est temporairement interrompu ; la virgule de la fréquence affiché clignote pendant cette « pause ».
4. Ensuite, le balayage reprend en fonction du mode Reprise du Balayage sélectionné dans la section précédente.
5. Pour annuler le balayage, appuyez sur le commutateur **PTT** ou la touche [**VFO(PRI)**].

### Balayage VFO Programmé

1. Sélectionnez le mode VFO en appuyant sur la touche [**VFO(PRI)**], si nécessaire.
2. Appuyez et maintenez la touche [**VFO(PRI)**] pendant une seconde, puis tournez la molette **DIAL** pour sélectionner la bande passante pour le balayage VFO programmé. Les sélections disponibles sont  $\pm 1$  MHz,  $\pm 2$  MHz,  $\pm 5$  MHz, PMS-x, et tout.

**PMS-x** : Le balayage balaie des fréquences dans la paire de fréquence PMS actuellement sélectionnée. Référez-vous à la page 46 pour plus de détails.

**ALL** : Le balayage balaie toutes les fréquences.



---

## BALAYAGE VFO

---

3. Appuyez momentanément sur la touche [**VFO(PRI)**] pour sauvegarder le nouveau paramètre et retourner au mode d'opération normal.
4. Appuyez et maintenez la touche [**6(A/N)**] pendant une seconde pour lancer le balayage.
5. Si et lorsque le balayage détecte un signal assez fort pour ouvrir le silencieux, le balayage est temporairement interrompu ; la virgule de la fréquence affiché clignote pendant cette « pause ».
6. Le 4. Ensuite, le balayage reprend en fonction du mode Reprise du Balayage sélectionné dans la section précédente.
7. Pour annuler le balayage, appuyez sur le commutateur **PTT** ou la touche [**VFO(PRI)**].



 *Lorsque vous démarrez le Balayage VFO Programmé, le FT-270E change de fréquence dans la direction croissante. Si vous souhaitez changer de direction du balayage alors qu'il est en cours, tournez la molette DIAL d'un déclic dans la direction opposée (dans ce cas, un clic antihoraire). Vous verrez le balayage faire demi-tour et changer de fréquence dans l'ordre décroissant !*

---

## BALAYAGE DE MÉMOIRE

---

Le balayage de mémoire est aussi simple à lancer :

1. Se mettre en mode mémoire en appuyant sur la touche [**MR/MW(SKIP)**], si nécessaire.
2. Appuyez et maintenez que ce soit la touche [**▲(MHz)**] ou [**▼(MHz)**] pendant une seconde pour lancer le balayage dans l'ordre croissant ou décroissant, respectivement.
3. Si et lorsque le balayage détecte un signal assez fort pour ouvrir le silencieux, le balayage est temporairement interrompu ; la virgule de la fréquence affiché clignote pendant cette « pause ».
4. Ensuite, le balayage reprend en fonction du mode Reprise du Balayage sélectionné dans la section précédente.
5. Pour annuler le balayage, appuyez sur le commutateur **PTT** ou la touche [**MR(SKIP)**].

### Comment occulter (Omettre) un canal pendant une opération de balayage de mémoire

Comme mentionné précédemment, certaines stations à onde-porteuse continue comme une station de radiodiffusion météo constitue un obstacle sérieux pour l'opération du balayage si vous utilisez le mode Reprise du Balayage à onde-porteuse diminuée, car le signal entrant ne s'arrête pas assez longtemps pour que l'émetteur-récepteur puisse reprendre le balayage. Ces canaux peuvent être « occultés » lors balayage, si vous le souhaitez :

1. Rappeler le Canal Mémoire à être occulté lors du balayage.
2. Appuyez sur la touche **[F/L]** enfoncée, puis appuyez sur la touche **[MR/MW(SKIP)]** pour accéder au mode de sélection du canal à occulter.
3. Tournez la molette **DIAL** pour sélectionner « **SKIP** ». Le Canal Mémoire actuel est maintenant ignoré lors du balayage. L'option « **ONLY** » est utilisée pour le « Balayage de la Mémoire Préférentielle », décrit dans la section suivante.
4. Lorsque vous avez fait votre choix, appuyez sur le commutateur **PTT** pour sauvegarder le paramètre et retourner au mode d'opération normal.



Lorsque vous rappelez un canal mémoire « occulté » manuellement, une petite icône « ► » apparaît à la gauche du numéro de canal mémoire, ce qui indique qu'il doit être ignoré lors du balayage.

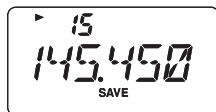

Pour rétablir un canal dans la boucle du balayage, sélectionnez « **OFF** » à l'étape 3 ci-dessus (le canal « occulté » est, bien entendu, toujours accessible par l'intermédiaire des méthodes de sélection manuelles des canaux en utilisant la molette **DIAL** en mode MR, qu'ils soient en dehors de la boucle du balayage).

### Balayage de la Mémoire Préférentielle

Le **FT-270E** vous permet également de créer une « liste de balayage préférentiel » de canaux que vous pouvez « baliser » au sein du système de mémoire. Ces canaux sont désignés par une icône « ► » clignotante quand vous les avez sélectionnés, un par un, pour la liste de balayage préférentiel.

Lorsque vous lancez un balayage de mémoire, en commençant sur un canal avec une icône « ► » clignotante annexée, seuls les canaux ayant une icône « ► » clignotante sont balayés. Si vous lancez le balayage sur un canal qui n'a pas une icône « ► » clignotante annexée, vous balayez tous les canaux, y compris ceux qui ont l'icône « ► » clignotante annexée.

---



---

**BALAYAGE DE MÉMOIRE**

---



---

Voici le procédé à suivre pour configurer et utiliser la liste de balayage préférentiel :

1. Rappeler le canal mémoire que vous souhaitez ajouter à la liste de balayage préférentiel.
2. Appuyez sur la touche [**F/L**], puis appuyez sur la touche [**MR/MW(SKIP)**] pour accéder au mode de sélection du canal à occulter.
3. Tournez la molette **DIAL** pour sélectionner « **ONLY** ».
4. Lorsque vous avez fait votre choix, appuyez sur le commutateur **PTT** pour sauvegarder le paramètre et retourner au mode d'opération normal.
5. Pour supprimer un canal de la liste de balayage préférentiel, il suffit de répéter le procédé ci-dessus, tournez la molette **DIAL** pour sélectionner « **OFF** » à l'étape 3 ci-dessus.



Pour lancer le balayage de mémoire préférentiel :

1. Appuyez sur la touche [**F/L**], puis appuyez sur la touche [**0(SET)**] pour accéder au mode de configuration.
2. Tournez la molette **DIAL** pour sélectionner l'option 39 : **SCN MD** du mode de configuration.
3. Appuyez momentanément sur la touche [**F/L**] pour permettre le réglage de cette option de ce mode de configuration.
4. Tournez la molette **DIAL** pour sélectionner « **ONLY** ».
5. Appuyez sur le commutateur **PTT** pour sauvegarder le paramètre et retourner au mode d'opération normal.
6. Maintenant, appuyez et maintenez que ce soit la touche [**▲(MHz)**] ou [**▼(MHz)**] pendant une seconde pour lancer le balayage de mémoire préférentiel. Seuls les canaux ayant une icône « **▶** » clignotante annexée au numéro du canal sont balayés.
7. Pour annuler le balayage de mémoire préférentiel, il suffit de répéter le procédé ci-dessus, tournez la molette **DIAL** pour sélectionner « **MEM** » à l'étape 4 ci-dessus.

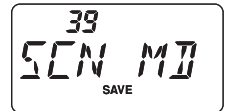

### Balayage du bloc mémoire

Lorsque la fonction de mémoire du bloc mémoire est engagée, le balayage balaie seulement les canaux mémoires dans le bloc mémoire actuel. Toutefois, si la fonction de balayage du lien du bloc mémoire est activée, vous pouvez balayer les canaux mémoires dans plusieurs blocs mémoires que vous avez sélectionnés.

Pour activer la fonction de balayage du lien du bloc mémoire :

1. Réglez la radio sur le mode mémoire en appuyant sur la touche [**MR/MW(SKIP)**], si nécessaire.
2. Appuyez et maintenez la touche [**VFO(PRI)**] pendant une seconde, puis tournez la molette **DIAL** pour sélectionner le premier bloc mémoire (« **BANK 1** » ~ « **BANK10** ») que vous désirez balayer en utilisant le balayage du lien du bloc mémoire.

## BALAYAGE DE MÉMOIRE

- Appuyez momentanément sur la touche [**F/L**]. Le bloc mémoire actuel est maintenant balayé pendant le balayage de bloc mémoire. Un « virgule » est annexée entre le « **N** » et le « **K** » de l'indication du numéro de bloc mémoire (comme **BAN.K 2**).
- Répétez les étapes 2 et 3 ci-dessus, pour annexer la « virgule » à n'importe quel numéro de bloc mémoire que vous souhaitez balayer.
- Maintenant, appuyez et maintenez la touche [**6(A/N)**] pendant une seconde pour lancer le balayage du lien du bloc mémoire.
- Pour supprimer un bloc mémoire du balayage du lien du bloc mémoire, répétez les étapes 2 et 3 ci-dessus, pour effacer la « virgule » de l'indication du numéro du bloc mémoire.



## BALAYAGE DE MÉMOIRE PROGRAMMABLE (LIMITE DE BANDE) – PROGRAMMABLE (BAND LIMIT) MEMORY SCAN (PMS)

Cette fonction vous permet de configurer les sous-limites de bande soit pour le balayage soit pour l'opération manuelle VFO. Par exemple, si vous le souhaitez, vous pouvez configurer une limite (en Amérique du Nord) de 144,300 MHz à 148,000 MHz de manière à empêcher tout empiètement de la portion SSB CW/signal faible de bande en-dessous de 144,300 MHz. Voici comment procéder :

- Réglez la radio sur le mode VFO en appuyant sur la touche [**VFO(PRI)**], si nécessaire.
- En utilisant les techniques apprises précédemment, stockez (dans l'exemple ci-dessus) 144,300 MHz dans le canal mémoire # L1 (le « **L** » désigne Lower sous-limite de bande).
- De même, stockez 148.000 MHz dans le canal mémoire # U1 (le « **U** » désigne Upper sous-limite de bande).
- Confirmez que la radio est en mode VFO, appuyez et maintenez la touche [**VFO(PRI)**] pendant une seconde, et tournez la molette **DIAL** pour sélectionner le paire de fréquences PMS (**PMSxx**), puis appuyez sur la touche [**VFO(PRI)**].
- Maintenant, appuyez et maintenez la touche [**MR/MW(SKIP)**] pendant une seconde pour lancer le balayage de mémoire programmable (Limite de Bande). Le balayage est désormais limité au sein de la plage programmée.
- 10 paires de mémoires de bande de limite, étiquetées L1/U1 à L10/U10 sont disponibles. Vous pouvez donc définir des limites d'opération supérieures et inférieures en plusieurs segments sur la bande, si vous le souhaitez.

## BALAYAGE DU « CANAL PRIORITAIRE » (DOUBLE VEILLE)

Les fonctions de balayage du **FT-270E** comprennent la capacité de balayage deux canaux ce qui vous permet d'opérer sur un canal VFO ou un canal mémoire, tout en vérifiant périodiquement l'activité d'un canal prioritaire choisi par l'utilisateur. Si une station est reçue sur le canal mémoire qui est assez fort pour ouvrir le silencieux, le balayage se met en pause sur cette station en conformité avec le mode de reprise de balayage réglé par l'intermédiaire de l'option 32 : **RESUME** du mode de configuration. Référez-vous à la page 41.

Voici le procédé à suivre pour activer l'opération du canal prioritaire en double veille :

### Priorité en VFO

1. Rappeler le canal mémoire que vous désirez utiliser comme fréquence « prioritaire ».
2. Maintenant, réglez la radio sur le mode VFO en appuyant sur la touche **[VFO(PRI)]**.
3. Appuyez sur la touche **[F/L]**, puis appuyez sur la touche **[VFO(PRI)]** pour activer le mode prioritaire VFO. L'affichage reste sur la fréquence VFO, mais toutes les cinq secondes, la radio vérifie l'activité du canal prioritaire (canal mémoire).
4. Appuyez à nouveau sur la touche **[F/L]** à **[VFO(PRI)]** pour désactiver le mode prioritaire VFO.

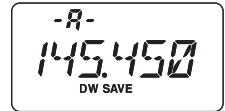

### Canal Mémoire Prioritaire

1. Stockez la fréquence que vous souhaitez changer en canal « prioritaire » dans le canal mémoire « 1 ».
2. Maintenant, réglez la radio pour qu'elle fonctionne sur un autre canal mémoire.
3. Appuyez sur la touche **[F/L]**, puis appuyez sur la touche **[VFO(PRI)]** pour activer le mode de Mémoire Prioritaire. L'affichage reste sur la fréquence du canal mémoire actuel, mais toutes les cinq secondes, la radio vérifie l'activité du canal prioritaire (canal mémoire « 1 »).
4. Appuyez à nouveau sur la touche **[F/L]** → **[VFO(PRI)]** pour désactiver le mode de mémoire prioritaire.

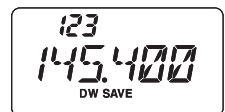

*Lorsque la fonction de bloc mémoire est activée, le FT-270E vérifie le canal numéro le numéro de canal le plus bas dans le bloc mémoire actuel comme canal prioritaire.*

### Canal Prioritaire Maison

1. Rappelez la fréquence que vous souhaitez utiliser en tant que fréquence « prioritaire ».
2. Maintenant, réglez la radio pour qu'elle fonctionne sur le canal maison en appuyant sur la touche **[F/L]** suivi de la touche **[REV(HOME)]**.

## BALAYAGE DU « CANAL PRIORITAIRE » (DOUBLE VEILLE)

3. Appuyez sur la touche [F/L], puis appuyez sur la touche [VFO(PRI)] pour activer le mode Prioritaire Maison. L'affichage reste sur la fréquence du canal maison actuel, mais toutes les cinq secondes, la radio vérifie l'activité du canal prioritaire.
4. Appuyez à nouveau sur la touche [F/L] → [VFO(PRI)] pour désactiver le mode Prioritaire Maison.

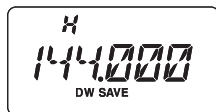

### Canal Prioritaire WX

1. Rappelez la fréquence que vous souhaitez utiliser en tant que fréquence « prioritaire ».
2. Maintenant, réglez la radio pour qu'elle fonctionne sur le canal WX en appuyant et maintenant la touche [1(SQ TYP)] pendant une seconde.
3. Appuyez sur la touche [F/L], puis appuyez sur la touche [VFO(PRI)] pour activer le mode Prioritaire WX. L'affichage reste sur la fréquence du canal WX, mais toutes les cinq secondes, la radio vérifie l'activité du canal prioritaire.
4. Appuyez à nouveau sur la touche [F/L] → [VFO(PRI)] pour désactiver le mode de Canal Maison Prioritaire.

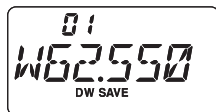

### VFO-VFO Double-Veille

1. Appuyez sur la touche [VFO(PRI)] pour basculer vers le mode VFO, si nécessaire.
2. Appuyez sur la touche [F/L], puis *appuyez et maintenez* la touche [VFO(PRI)] pendant une seconde. Maintenant le FT-270E change périodiquement entre la fréquence VFO-A et la fréquence VFO-B, tout en vérifiant l'activité sur chaque VFO toutes les 0,2 secondes.
3. Appuyez sur la touche [VFO(PRI)] pour désactiver le VFO-VFO Double Veille.



## BALAYAGE DU « CANAL PRIORITAIRE » (DOUBLE VEILLE)

### Mode Retour Prioritaire

Pendant l'opération en mode prioritaire (Double Veille), une fonction spéciale, sans avoir à attendre que l'activité apparaisse sur le canal prioritaire.

Lorsque cette fonction est activée, la surveillance prioritaire est engagée, il suffit juste d'appuyer sur le commutateur **PTT** ; l'opération retourne immédiatement au canal prioritaire.

Pour activer l'opération en retour prioritaire :

1. Appuyez sur la touche **[F/L]** enfoncée, puis appuyez sur la touche **[0(SET)]** pour accéder au mode de configuration
2. Tournez la molette **DIAL** pour sélectionner l'option 36 : **PRI.RVT** du mode de configuration.
3. Appuyez momentanément sur la touche **[F/L]** pour activer cette option du mode de configuration,
4. Tournez la molette **DIAL** pour configurer cette option du mode de configuration sur « **RVT. ON** ».
5. Lorsque vous avez fait votre choix, appuyez sur le commutateur **PTT** pour sauvegarder le paramètre et retourner au mode d'opération normal.
6. Pour désactiver l'opération en retour prioritaire, il suffit de répéter le procédé ci-dessus, en tournant la molette **DIAL** pour sélectionner « **RVT.OFF** » à l'étape 4 ci-dessus.



## ÉCLAIRAGE AUTOMATIQUE LORS DE L'ARRÊT DE BALAYAGE

Le **FT-270E** allume automatiquement la lumière LCD / clavier lorsque le balayage s'arrête sur un signal qu'il a détecté, ce qui vous permet de mieux voir la fréquence du signal entrant la nuit. Remarquez que cela, bien sûr, augmente la consommation de la batterie, donc faites en sorte de bien l'éteindre pendant la journée (la valeur par défaut pour cette fonction est « ON »).

Le procédé de désactivation de la lumière de balayage est le suivant :

1. Appuyez sur la touche **[F/L]**, puis appuyez sur la touche **[0(SET)]**, pour accéder au mode de configuration.
2. Tourner la molette **DIAL** pour sélectionner l'option 40 : **SCN.LMP** du mode de configuration.



## ÉCLAIRAGE AUTOMATIQUE LORS DE L'ARRÊT DE BALAYAGE

- Appuyez sur la touche **[F/L]** pour permettre le réglage de cette option du mode de configuration.
- Tournez la molette **DIAL** pour configurer cette option du menu de configuration sur « **OFF** ».
- Lorsque vous avez fait votre choix, appuyez sur le commutateur **PTT** pour sauvegarder le paramètre et retourner au mode d'opération normal.



## ALERTE SONORE DE LIMITE DE BANDE

Le **FT-270E** émet automatiquement une alerte sonore quand une limite de bande est détectée lors du balayage (soit en mode d'opération de balayage VFP standard ou pendant l'opération PMS). Vous pouvez également activer cette fonction (alerte sonore de limite de bande) pour qu'elle fonctionne lorsque la fréquence atteint la limite de bande lorsque vous utilisez la molette **DIAL** pour le réglage.

Le procédé de désactivation de l'alerte sonore de la limite de bande est :

- Appuyez sur la touche **[F/L]**, puis appuyez sur la touche **[0(SET)]**, pour accéder au mode de configuration.
- Tournez la molette **DIAL** pour sélectionner l'option 20 : **EDG.BEP** du mode de configuration.
- Appuyez momentanément sur la touche **[F/L]** pour permettre le réglage de cette option du mode de configuration.
- Tournez la molette **DIAL** pour configurer cette option du menu de configuration sur « **BEP. ON** ».
- Lorsque vous avez fait votre choix, appuyez sur le commutateur **PTT** pour sauvegarder le paramètre et retourner au mode d'opération normal.



## BALAYAGE DE L'ALERTE MÉTÉO

Cette fonction vous permet de vérifier les canaux mémoire diffusent des bulletins météo de la présence de la tonalité d'alerte NOAA tout en fonctionnant à l'aide du balayage VFO ou le balayage du canal mémoire.

Lorsque la fonction de balayage d'Alerte Météo est engagée, le **FT-270E** vérifie l'activité des canaux mémoire diffusant des bulletins météo toutes les cinq secondes pendant le balayage. Si vous regardez attentivement l'affichage, vous observerez que le balayage se déplace périodiquement au bloc diffusant les bulletins météo, pendant qu'il balaye rapidement les canaux météo à la recherche de la tonalité d'alerte, après lequel le balayage régulier reprend pendant cinq autres secondes.

Pour activer la fonction de balayage d'Alerte Météo :

1. Appuyez sur la touche **[F/L]** enfoncée, puis appuyez sur la touche **[0(SET)]** pour accéder au mode de configuration.
2. Tournez la molette **DIAL** pour sélectionner l'option 52 :  
**WX ALT** du mode de configuration.
3. Appuyez momentanément sur la touche **[F/L]** pour permettre le réglage de cette option du mode de configuration.
4. Tournez la molette **DIAL** pour sélectionner « **ALT. ON** ».
5. Lorsque vous avez fait votre choix, appuyez sur le commutateur **PTT** pour sauvegarder le paramètre et retourner au mode d'opération normal.
6. Pour désactiver la fonction de balayage d'Alerte Météo, sélectionnez « **ALT.OFF** » à l'étape 4 ci-dessus.

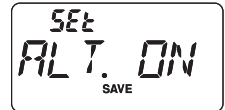
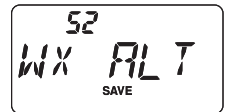

-  1) Lorsque la fonction de balayage d'Alerte Météo est engagée, le mode de reprise de balayage est réglé sur « **TIME** ».
- 2) Si vous balayez juste les canaux de diffusion des bulletins météo, le récepteur du **FT-270E** reste en sourdine indéfiniment à moins que la tonalité d'alerte est reçue. Cela donne une longue période de temps de surveillance, car aucune puissance n'est consommée par l'intermédiaire de la sortie audio pendant que le balayage de la tonalité d'alerte est en cours.

# FONCTION D'URGENCE

---

## OPÉRATION DU CANAL D'URGENCE

---

Le **FT-270E** comprend une fonction d'« urgence » qui peut être utile si vous avez quelqu'un sur la même fréquence du canal maison de votre émetteur-récepteur. Référez-vous à la page 35 pour plus de détails sur la configuration de du canal maison.

La fonction d'« urgence » est activée en appuyant et maintenant la touche [**4(RPT)**] pendant une seconde. Lorsque cela est fait, (A), la radio est réglée sur le canal maison, (B), il émet une alarme « forte » (le volume est contrôlé par la molette **VOL/PWR**), (C), elle fait clignoter la lampe de l'écran LCD / clavier, (D) Si vous appuyez sur le commutateur **PTT**, vous désactivez temporairement la fonction d'urgence, vous pouvez ensuite transmettre sur le canal maison, et (E) deux secondes après le relâchement du commutateur **PTT**, la fonction d'urgence reprend.

Pour désactiver la fonction d'« urgence », appuyez momentanément sur la touche [**F/L**] ou éteignez la radio en tournant complètement la molette **VOL/PWR** dans le sens antihoraire jusqu'au cliqué.

Utilisez cette fonction si vous êtes absent en promenade et vous voulez un moyen rapide d'alerter un membre de la famille d'une situation dangereuse. Le son de l'alarme peut décourager un agresseur et vous permettre de vous échapper.



*1) Assurez-vous qu'un ami ou un membre de la famille est sur la même fréquence, car il n'y a pas d'identification envoyée lorsque l'alarme d'urgence retentit. Et ne transmettez pas la sonnerie d'alarme, sauf en cas d'une vraie urgence !*

*2) La fonction d'« urgence » peut être modifiée pour une autre fonction par l'intermédiaire de l'option 21 : EMG S du mode de configuration ; Référez-vous à la page 86 pour plus de détails.*

---

## FONCTION D'IDENTIFICATION AUTOMATIQUE DE SECOURS (EAI)

---

La fonction d'identification automatique de secours peut être utilisée pour la recherche de personnes qui sont immobilisés à cause des catastrophes comme les tremblements de terre, en particulier les recherches et les sauvetages de personnes qui peuvent avoir été blessés dans un champ de débris. Dans de tels cas, si un autre chercheur envoie un commandement unique (paire de tonalité CTCSS), la radio de la personne immobilisée, qui peut être n'est pas en mesure de parler ou même d'appuyer sur le commutateur **PTT**, qui entraîne automatiquement la radio de la personne lésée à transmettre, afin que d'autres puissent effectuer radiogoniométrie et effectuer un sauvetage. L'indicatif de la personne immobilisée est également transmis, afin d'aider l'équipe de secours.

## **FNCTION D'IDENTIFICATION AUTOMATIQUE DE SECOURS (EAI)**

Si une équipe de secours est en train de travailler un zone dangereuse, tous les membres devraient activer la fonction EAI sur leur transmetteur, afin que d'autres peuvent aider un membre de l'équipe en danger, si nécessaire.

La fonction d'identification de secours automatique (EAI) (1) (20) possède deux modes d'opération : mode intervalle et mode continue.

En mode Intervalle, lorsque le **FT-270E** reçoit la paire de tonalité CTCSS, qui est stockée dans la mémoire de réception du téléavertisseur (configuré par l'intermédiaire de l'option 18 : **ECS.CDR** du mode de configuration), il la reçoit sur la fréquence, qui est stockée dans le canal mémoire « **200** » pendant plus de cinq secondes. La radio transmet automatiquement un bref signal sonore de tonalité (0,5 seconde) toutes les 2,5 secondes jusqu'à l'expiration du minuteur EAI au niveau de puissance stocké dans ce canal de mémoire, il n'est pas nécessaire que la personne immobilisée appuie sur le commutateur **PTT**.

En mode continu, lorsque le **FT-270E** reçoit la paire de tonalité CTCSS qui est stockée dans la mémoire de réception du téléavertisseur (configuré par l'intermédiaire de l'option 18 : **ECS.CDR** du mode de configuration) il la reçoit sur la fréquence, qui est stockée dans le canal mémoire « **200** » pendant plus de cinq secondes. La radio transmet automatiquement (avec le niveau du microphone au maximum) *en continu*, jusqu'à l'expiration du minuteur EAI, au niveau de puissance stocké dans ce canal de mémoire, il n'est pas nécessaire que la personne immobilisée appuie sur le commutateur **PTT**.

En outre, si votre indicatif d'appel est stocké dans la radio par l'intermédiaire de l'option 11 : **CW WRT** du mode de configuration et vous avez activé l'identifiant CW par l'intermédiaire de l'option 10 : **CWID** du mode de configuration, la radio transmet votre indicatif sur les ondes lorsque la fonction EAI est d'abord engagée par le téléavertisseur à distance, et toutes les 10 minutes par la suite.

L'identification d'indicatif d'appel peut être modifiée à n'importe quelle séquence de caractères de votre choix, comme un nom. Après l'envoi de l'indicatif d'appel ou du nom, la radio transmet les trois tonalités à plusieurs reprises pour une période de temps définie par l'utilisateur (entre 1 et 30 minutes). Le nom ou l'indicatif d'appel est transmis toutes les 10 minutes.

## FONCTION D'IDENTIFICATION AUTOMATIQUE DE SECOURS (EAI)

La fonction d'identification de secours (EAI) nécessite que vous (1) sauvegardiez la paire de tonalité CTCSS dans la mémoire de réception du téléavertisseur (voir page 29 pour le procédé) et (2) que vous sauvegardiez la *fréquence de coordination* de votre choix dans le canal mémoire « **200** » (Référez-vous à la page 33 pour le procédé).

Pour activer cette fonction :

1. Appuyez la touche [**F/L**] puis appuyez sur la touche [**0 (SET)**] pour accéder au mode de configuration.
2. Tournez la molette **DIAL** pour sélectionner l'option 53 : **EAI** du mode de configuration.
3. Appuyez brièvement sur la touche [**F/L**] pour permettre le réglage de cette option du mode de configuration.
4. Tournez la molette **DIAL** pour sélectionner le mode d'EAI de votre choix (intervalle EAI « **INT** » ou EAI continue « **CON** ») et son temps de transmission (**1-10, 15, 20, 30, 40, et 50** minutes).
5. Lorsque vous avez fait votre choix, appuyez sur le commutateur **PTT** pour sauvegarder le paramètre et retourner au mode d'opération normal.
6. Pour désactiver la fonction d'identification automatique d'urgence, il suffit de répéter le procédé ci-dessus, tournez la molette **DIAL** pour sélectionner « **OFF** » à l'étape 4 ci-dessus.

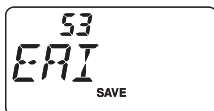

Lorsque la fonction d'identification automatique d'urgence est activée, l'icône «  » clignote sur l'écran LCD.



 *Le FT-270E ignore la fonction d'EAI lorsque (1) est le silencieux est ouvert, (2) il y a un signal de réception sur la fréquence d'opération, (3) la fréquence d'opération est identique à celle qui est sauvegardée dans le canal de mémoire « **200** ».*

La fonction de Smart Search permet de charger les fréquences automatiquement en fonction de où il y a de l'activité détectée par votre radio. Lorsque Smart Search est engagée, l'émetteur-récepteur recherche au-dessus et en-dessous de votre fréquence actuelle et stocke les fréquences actives au fur et à mesure (en ne arrêtant sur aucun d'eux, même momentanément). Ces fréquences sont stockées dans un bloc mémoire Smart Search spécial, composé de 31 mémoires (15 au-dessus de la fréquence actuelle, 15 en-dessous la fréquence actuelle, plus la fréquence actuelle elle-même).

Deux modes de fonctionnement de base pour Smart Search sont disponibles :

**SINGLE** : Dans ce mode, l'émetteur-récepteur balaie la bande courante une fois dans chaque direction à partir de la fréquence actuelle. Tous les canaux où il ya de l'activité sont chargés dans les mémoires Smart Search ; Que l'ensemble des 31 mémoires sont remplies ou pas, la recherche s'arrête au bout d'un balayage dans chaque direction.

**CONT** : Dans ce mode, l'émetteur-récepteur fait un seul passage dans chaque direction avec la recherche One-Shot si tous les 31 canaux ne sont pas remplis après le premier balayage, cependant, la radio continue à balayer jusqu'à ce qu'ils soient tous pourvus.

## Configuration du mode Smart Search

1. Appuyez la touche **[F/L]** puis appuyez sur la touche **[0(SET)]** pour accéder au mode de configuration.
2. Tournez la molette **DIAL** pour sélectionner l'option 38 :  
**S SRCH** du mode de configuration.
3. Appuyez brièvement sur la touche **[F/L]** pour permettre le réglage de cette option du mode de configuration.
4. Tournez la molette **DIAL** pour sélectionner le mode Smart Search désiré (voir ci-dessus).
5. Lorsque vous avez fait votre choix, appuyez sur le commutateur **PTT** pour sauvegarder le paramètre et retourner au mode d'opération normal.



# LA FONCTION SMART SEARCH

---

## Stockage des mémoires Smart Search

1. Réglez la radio sur le mode VFO. Assurez-vous que le silencieux est correctement réglé (afin que le bruit de la bande soit en sourdine)
2. Appuyez et maintenez sur la touche [**3(LOW)**], pendant une seconde pour lancer le balayage Smart Search.
3. Au fur et à mesure que les canaux actifs sont détectés, vous remarquerez que le nombre de canaux chargés augmentent dans la fenêtre du canal mémoire normal.
4. Selon le mode que vous définissez pour le fonctionnement Smart Search (« **SINGLE** » ou « **CONT** »), le balayage Smart Search finit par mettre fin, et l'écran LCD retourne au canal mémoire Smart Search « **C** ».
5. Pour rappeler les mémoires Smart Search, tournez la molette **DIAL** pour choisir parmi les mémoires Smart Search.
6. Pour retourner au mode d'opération normal, appuyez sur la touche [**VFO(PRI)**].







*Smart Search est un outil idéal pour visiter une ville pour la première fois.*

*Vous n'avez pas besoin de passer des heures à chercher les fréquences de répéteurs dans un guide de référence. Demandez juste à votre FT-270E où il ya de l'action !*



# FUNCTION DE CONNEXION INTERNET

Le **FT-270E** peut être utilisé pour accéder à un « nœud » (répéteur ou d'une station de base) qui est lié au réseau WIRESTM de Vertex Standard (Wide-couverture Internet Repeater Enhancement System), opérant en mode « SRG » (Sister Radio Group). Plus de détails sont disponibles sur le site internet WIRES-II : <http://www.vxstd.com/en/wiresinfo/en/>. Cette fonction peut également être utilisée pour accéder à d'autres systèmes, tel que décrit ci-dessous.

1. Appuyez brièvement sur la touche [**0(SET)**] pour activer la fonction de connexion Internet. L'icône «  » apparaît dans le coin supérieur droit de l'écran.
2. Appuyez et maintenez la touche [**0(SET)**] pendant une seconde, puis tournez la molette **DIAL** pour sélectionner le numéro d'accès (**ICOD** « **0** » ~ « **9** », « **A** », « **B** », « **C** », « **D** », « **E** (\*) », « **F** (#) ») correspondant au nœud WIRESTM auquel vous souhaitez établir un lien Internet (demandez au propriétaire ou à l'opérateur du répéteur / nœud si vous ne connaissez pas le numéro d'accès au réseau). Maintenant, appuyez sur le commutateur **PTT** pour sortir du mode de sélection.
3. Avec la fonction de connexion Internet activée (comme dans l'étape 1 ci-dessus), le **FT-270E** génère une brève tonalité DTMF (1 seconde) selon votre choix à l'étape 2. Cette tonalité DTMF est envoyée au début de chaque transmission pour établir ou maintenir le lien au nœud WIRESTM d'opération locale dans le mode de la SRG.
4. Pour désactiver la fonction de connexion Internet, appuyez brièvement sur la touche [**0(SET)**] (l'icône «  » disparaît de l'écran).



*Si d'autres utilisateurs vous signalent que vous avez toujours un « bip » DTMF au début de chaque émission, et vous n'opérez pas en liaison avec l'accès Internet, désactivez cette fonction par l'intermédiaire de l'étape (4) ci-dessus.*

Vous pouvez accéder à d'autres systèmes de lien internet (y compris WIRESTM dans le mode « FRG ») qui utilisent un signal DTMF pour y accéder.

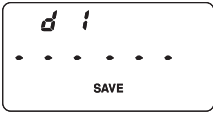
1. Chargez les tonalités DTMF que vous souhaitez utiliser pour l'accès au lien Internet dans un registre de mémoire de composeur automatique de numéro DTMF. Aux fins de cet exemple, nous allons utiliser « #123 » comme code d'accès.
  - A. Appuyez sur la touche [**F/L**], puis appuyez sur la touche [**0(SET)**] pour accéder au mode de configuration.
  - B. Tournez la molette **DIAL** pour sélectionner l'option 17 : **DT WRT** du mode de configuration.
  - C. Appuyez sur la touche [**F/L**] pour permettre le réglage cette option du mode configuration.
  - D. Tournez la molette **DIAL** pour sélectionner le registre de mémoire DTMF (« **d1** » ~ « **d9** ») dans lequel vous souhaitez stocker le code d'accès.

# FONCTION DE CONNEXION INTERNET

- E. Appuyez brièvement sur la touche **[F/L]** Le premier chiffre clignote.
- F. Tournez la molette **DIAL** pour sélectionner « **F** » (qui représente le numéro DTMF : le premier chiffre de la trame DTMF).
- G. Appuyez brièvement sur la touche **[F/L]** pour accepter le premier caractère et passer au deuxième caractère de la trame DTMF.
- H. Répétez les étapes précédentes jusqu'à ce que vous ayez complété le code d'accès (« #123 »).
- I. Appuyez et maintenez la touche dans la **[F/L]** pendant une seconde pour sauvegarder le paramètre.
2. Appuyez sur le commutateur **PTT** pour retourner au mode d'opération normal.
3. Appuyez sur la touche **[F/L]**, puis appuyez sur la touche **[0(SET)]** pour de nouveau accéder au mode de configuration.
4. Tournez la molette **DIAL** pour sélectionner l'option 22 : **I NET** du mode de configuration.
5. Appuyez sur la touche **[F/L]** pour permettre le réglage de cette option du mode de configuration.
6. Tournez la molette **DIAL** pour régler cette option du mode de configuration sur « **INT.MEM** » (ce qui active ainsi le mode « Lien à un autre système Internet »).
7. Appuyez sur le commutateur **PTT** pour sauvegarder les nouveaux paramètres.
8. Appuyez brièvement sur la touche **[0(SET)]** pour activer la fonction de connexion Internet. L'icône « ☒ » apparaît dans le coin supérieur droit de l'écran.
9. Appuyez et maintenez la touche **[0(SET)]** pendant une seconde, tournez la molette **DIAL** pour sélectionner le numéro d'accès DTMF (« **IMEM 1** » ~ « **IMEM 9** ») correspondant au lien Internet du répéteur sur lequel vous désirez établir un lien Internet, puis appuyez sur le commutateur **PTT** pour brièvement verrouiller le numéro d'accès sélectionné.
10. Une fois la fonction de connexion Internet est activée à l'étape 8 ci-dessus, vous pouvez maintenant appuyer sur la touche **[0(SET)]**, tout en transmettant, pour envoyer la trame DTMF sélectionné (pour établir le lien au mode de lien Internet désiré).

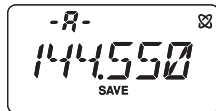
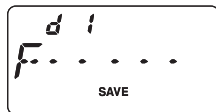

Pour revenir au mode WIRESTM, répétez les étapes 3 à 6 ci-dessus, en sélectionnant « **INT.COD** » à l'étape 6.

# ARTS™ (AUTOMATIC RANGE TRANSPONDER SYSTEM)

La fonction ARTS™ utilise la signalisation DCS pour informer les deux parties, lorsque vous et une autre station équipée d'ARTS™, sont à la portée de communication. Cela peut être particulièrement utile pendant la recherche et des situations de sauvetage, où il est important de rester en contact avec d'autres membres de votre groupe.

Les deux stations doivent mettre leur code DCS sur le même numéro de code, et activer leur fonction ARTS™ en utilisant la commande appropriée sur leur radio. La sonnerie d'alerte pourra être activée, si nécessaire.

Chaque fois que vous appuyez sur le commutateur **PTT**, ou toutes les 25 (ou 15) secondes après que la fonction ARTS™ soit activée, votre radio émet un signal qui comprend un signal DCS (sous-audible) pendant environ 1 seconde. Si l'autre radio est à portée, le bip sonore retentit (si activé) et l'écran affiche l'indication « **IN.RNG** » au lieu de celle indiquant étant hors de portée « **OUT.RNG** » dans lequel ARTS™ commence.



Que vous parliez ou pas, l'interrogation continue toutes les 15 ou 25 secondes jusqu'à ce que vous désactivez ARTS™. Toutes les 10 minutes, d'ailleurs, vous pouvez avoir votre radio transmettre votre indicatif par CW, de manière à se conformer aux exigences d'identification. Quand l'ARTS™ est désactivé, la DCS aussi être désactivée (si vous ne l'utilisiez pas déjà dans des opérations qui ne sont pas ARTS™).

Si vous vous déplacez hors de portée pendant plus d'une minute (quatre interrogations), votre radio détecte qu'aucun signal n'a été reçu, trois bips sonores retentissent et l'affichage revient sur « **OUT.RNG** ». Si vous êtes à nouveau à portée, votre radio émet encore un bip sonore et l'écran changera pour afficher l'indication « **IN.RNG** ».

Au cours de l'opération ARTS™, votre fréquence de fonctionnement continue d'être affichée, mais aucun changement ne peut lui être ou d'autres paramètres, vous devez réilier ARTS™ afin de retourner au mode d'opération normal. Il s'agit d'un dispositif de sécurité destiné à éviter toute perte accidentelle de contact en raison de changement de canal, etc.

## Opération de base et Configuration ARTS™

1. Réglez votre radio et l'autre radio sur le même numéro de code DCS (référez vous à la page 27).
2. Appuyez et maintenez sur la touche [**2(CODE)**] pendant une seconde. Vous pouvez observer l'indication « **OUT.RNG** » s'afficher sur l'écran LCD. L'opération ARTS™ est maintenant commencée

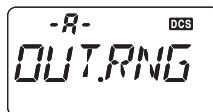

# ARTS™ (AUTOMATIC RANGE TRANSPONDER SYSTEM)

3. Toutes les 25 secondes, votre radio transmet une « interrogation » à l'autre station. Lorsque cette station répond avec son propre signal d'interrogation ARTS™, l'affichage change et l'indication « **IN.RNG** » pour confirmer que le code d'interrogation de l'autre station a été reçu en réponse au vôtre.
4. Appuyez de nouveau sur la touche **[F/L]** pour sortie de l'opération ARTS™ et retourner au mode d'opération normal de l'émetteur-récepteur.



 *La fonction ARTS™ constitue une forme de « télécommande » qui peut être limitée à certaines fréquences. Les utilisateurs américains devraient confirmer l'état actuel de l'article § 97.201 (b) des règles de la FCC régissant la bande de service amateur 144 MHz avant d'utiliser cette fonction.*

## Options disponibles pour l'interrogation ARTS™

La fonction ARTS™ peut être programmée pour une interrogation toutes les 25 secondes (valeur par défaut) ou 15 secondes. La valeur par défaut fournit la conservation maximale de la batterie, car le signal d'interrogation est envoyé moins fréquemment. Pour modifier l'intervalle d'interrogation :

1. Appuyez sur la touche **[F/L]**, puis appuyez sur la touche **[0(SET)]**, pour accéder au mode de configuration.
2. Tourner la molette **DIAL** pour sélectionner l'option 15 : **AR INT** du menu de configuration.
3. Appuyez sur la touche **[F/L]** pour permettre le réglage de cette option du mode de configuration.
4. Tournez la molette **DIAL** pour sélectionner l'intervalle d'interrogation désirée (**15** ou **25** secondes).
5. Lorsque vous avez fait votre choix, appuyez sur le commutateur **PTT** pour retourner au mode d'opération normal.

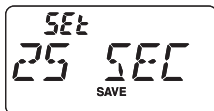
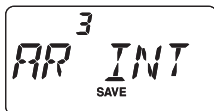

## Options disponibles pour l'alerte sonore

La fonction ARTS™ autorise deux types d'alerte sonore (avec l'option supplémentaire de les désactiver), qui vous alerte sur l'état actuel de l'opération ARTS™. En fonction de votre emplacement et l'ennui potentiel associé avec des bips fréquents, vous pouvez choisir le mode d'alerte sonore qui s'adapte le mieux à vos besoins. Les choix sont :

**INRANG** : Les bips sont émis uniquement lorsque la radio confirme d'abord que vous êtes à portée, mais ne reconfirme pas avec des bips par la suite.

**ALWAYS** : chaque fois qu'une transmission d'interrogation est reçue de l'autre station, les bips d'alerte sont émis.

**OFF** : Aucun bip d'alerte n'est émis, vous devez regarder l'écran pour confirmer le statut ARTS™ actuelle.

Pour configurer le mode d'alerte sonore ARTS™, suivez le procédé suivant :

1. Appuyez sur la touche [F/L], puis appuyez sur la touche [0(SET)], pour accéder au mode de configuration.
2. Tourner la molette **DIAL** pour sélectionner l'option 2 : **AR BEP** du menu de configuration.
3. Appuyez sur la touche [F/L] pour permettre le réglage de cette option du mode de configuration.
4. Tournez la molette **DIAL** pour sélectionner le mode d'alerte sonore ARTS™ désiré (voir ci-dessus).
5. Lorsque vous avez fait votre choix, appuyez sur le commutateur **PTT** pour retourner au mode d'opération normal.

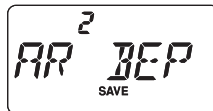

## Configuration de d'identificateur CW

La fonction ARTS™ comprend un identificateur CW. Toutes les dix minutes durant l'opération ARTS™, la radio peut être chargée d'envoyer « DE (votre indicatif) K » si cette fonction est activée. Le champ attribué pour l'indicatif d'appel peut contenir jusqu'à 6 caractères.

Voici comment programmer l'identificateur CW :

1. Appuyez sur la touche [F/L], puis appuyez sur la touche [0(SET)], pour accéder au mode de configuration.
2. Tourner la molette **DIAL** pour sélectionner l'option 29 : **CW WRT** du menu de configuration.
3. Appuyez brièvement sur la touche [F/L] pour afficher n'importe quel indicatif précédemment stocké.
4. Appuyez une fois de plus sur la touche [F/L] pour *effacer* tout indicatif précédent.
5. Tournez la molette **DIAL** pour sélectionner la première lettre ou numéro de votre indicatif d'appel, puis appuyez momentanément sur la touche [F/L] pour sauvegarder la première lettre / le premier chiffre et passer au caractère suivant.

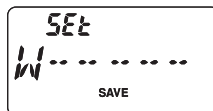
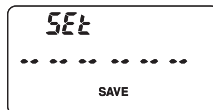

Lorsque le caractère correct a été sélectionné, appuyez sur la touche [▼(MHz)] pour passer au caractère suivant.

6. Répétez l'étape précédente autant de fois nécessaire pour compléter la saisie de votre indicatif d'appel. Si vous faites une erreur, appuyez sur la touche [▼(MHz)] pour déplacer le curseur sur le caractère à effacer, puis ressaisissez le correct caractère.
7. Lorsque vous avez saisi votre indicatif d'appel complet, et si il est moins de 6 caractères de long, appuyez et maintenez la touche [F/L] pendant une seconde pour confirmer l'indicatif d'appel (si votre indicatif d'appel a exactement 6 caractères, vous n'avez pas besoin d'appuyer et maintenir la touche [F/L] à cette étape).



# ARTS™ (AUTOMATIC RANGE TRANSPONDER SYSTEM)

8. Appuyez sur la touche **PTT** pour enregistrer les paramètres et sortir de fonctionnement normal.
9. Appuyez sur la touche [**F/L**], puis appuyez sur la touche [**0(SET)**] pour accéder au mode de configuration.
10. Tournez la molette **DIAL** pour sélectionner l'option 10 : **CWID** du mode de configuration.
11. Appuyez brièvement sur la touché [**F/L**], puis tournez la molette **DIAL** pour configure cette option sur « **TX ON** » (pour activer la fonction CW ID).
12. Appuyez sur le commutateur **PTT** pour sauvegarder les paramètres et retourner au mode d'opération normal.

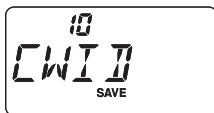

*Vous pouvez vérifier ce que vous venez d'accomplir en surveillant l'indicatif d'appel que vous venez de saisir. Pour le faire, répétez les étapes 1 à 7 ci-dessus, puis appuyez sur le commutateur **MONI**.*

Le **FT-270E** vient avec un clavier à 16 touches qui permet la composition du numéro DTMF facile pour la mise à jour (Autopatch), le contrôle du relais ou l'accès du lien Internet. À part les chiffres numériques [0] à [9], le clavier comprend les touches [\*] e [#], et les touches [A] [B], [C], et [D] souvent utilisées pour le contrôle du relais.

## Production manuelle de la tonalité DTMF

Vous pouvez produire des tonalités DTMF pendant la transmission manuelle.

1. Appuyez sur la touche [F/L], puis appuyez sur la touche [9(DTMF)] pour désactiver le composeur automatique de numéros DTMF, si nécessaire. L'indication « **CODE** » apparaît sur l'écran pendant un instant.
2. Appuyez sur le commutateur **PTT** pour commencer la transmission.
3. Pendant la transmission, appuyez sur les chiffres voulus sur le clavier.
4. Lorsque vous avez envoyé tous les chiffres désirés, relâchez le commutateur **PTT**.



## Composeur automatique de numéros DTMF

Neuf mémoires de composeur automatique de numéros DTMF sont fournies, ce qui vous permet de stocker des numéros de téléphone pour la mise à jour (Autopatch). Vous pouvez également stocker les flux Autopatch à court code d'accès, afin d'éviter d'avoir à les envoyer manuellement.

Voici le procédé à suivre pour le stockage du composeur automatique de numéros DTMF :

1. Appuyez sur la touche [F/L], puis appuyez sur la touche [0(SET)] pour accéder au mode de configuration.
2. Tournez la molette **DIAL** pour sélectionner l'option 28 : **DT WRT** du mode de configuration.
3. Appuyez brièvement sur la touche [F/L] pour permettre le réglage de cette option du menu de configuration.
4. Tournez la molette **DIAL** pour sélectionner le registre de mémoire DTMF (« **d1** » à « **d9** ») dans lequel vous souhaitez stocker la trame DTMF.
5. Appuyez brièvement sur la touche [F/L] pour commencer la saisie de la mémoire DTMF dans le registre sélectionné.
6. Tournez la molette **DIAL** pour sélectionner le premier caractère de la trame DTMF. Les caractères disponibles sont 0 à 9, et A à F avec E, F représentant les tonalités « \* » et « # ».
7. Appuyez sur la touche [F/L] pour accepter le premier caractère et passer au prochain caractère de la trame DTMF.



# OPÉRATION DTMF

8. Répétez les étapes 5 et 6 jusqu'à ce que tout le numéro soit saisi.
9. Si vous faites une erreur, appuyez sur la touche [▼(MHz)] pour déplacer le curseur sur le caractère à effacer, puis ressaisissez le correct caractère.
10. Si le numéro de téléphone est uniquement composé de chiffres, vous pouvez entrer le numéro de téléphone directement à partir du clavier.
11. Appuyez et maintenez la touche [F/L] pendant une seconde pour sauvegarder le nouveau paramètre.
12. Si vous stockez d'autres numéros, répétez les étapes 4 à 10 ci-dessus, en utilisant le registre de mémoire DTMF.
13. Lorsque toutes les mémoires DTMF requises sont remplies à votre satisfaction, appuyez sur le commutateur **PTT** pour sauvegarder les paramètres et retourner au mode d'opération normal.



## Pour envoyer le numéro de téléphone :

1. Appuyez sur la touche [F/L], puis appuyez sur la touche [9(DTMF)] pour activer le composeur de numéro de téléphone DTMF. L'indication « **MEM** » apparaît sur l'écran pendant un instant.
2. Pendant le composeur de numéro est active, appuyez sur le commutateur **PTT**, puis appuyez sur la touche numérique ([1] à [9]) correspondant à la trame de mémoire DTMF que vous souhaitez envoyer. Une fois que la trame commence, vous pouvez relâcher le commutateur **PTT**, et l'émetteur est sur les ondes jusqu'à ce que la trame DTMF soit terminée.
3. Pour désactiver le composeur de numéro DTMF, appuyez une fois de plus sur [F/L] → [9(DTMF)]. L'indication « **CODE** » apparaît sur l'écran pendant un instant.



Pendant que le composeur de numéro DTMF est active, l'icône « **DTMF** » apparaît sur le coin inférieur de l'écran LCD.



Vous pouvez changer la vitesse d'envoi du composeur de numéro DTMF, en utilisant l'option 16 : **DT SPD** du mode de configuration. Référez-vous à la page 86 pour plus de détails.

Vous pouvez configurer une période temps plus longue entre les appuis des touches numériques (correspondant à la trame de mémoire DTMF, avec le commutateur **PTT** appuyé) et le moment quand le premier caractère DTMF est envoyé, en utilisant l'option 15 : **DT DLY** du mode de configuration. Référez-vous à la page 85 pour plus de détails.



# OPÉRATION DU TÉLÉAVERTISSEUR DTMF (NÉCESSITE L'OPTION FTD-7)

Le **FT-270E** vous permet d'utiliser un encodeur / décodeur de tonalité DTMF (Dual Tone Multi-Frequency), avec un spécial microprocesseur fournissant une télémessagerie et des caractéristiques d'appel sélectifs, maintenant que vous avez installé le **FTD-7** DTMF Paging Unit en option. Cette fonction vous permet d'appeler une station spécifique (télémessagerie), et de recevoir des appels de votre choix s'adressant uniquement à vous (Code du silencieux).

La télémessagerie et les systèmes de code du silencieux utilisent des codes numériques à 3 chiffres systèmes (000 - 999) qui sont stockés dans les Mémoires du Téléavertisseur DTMF. Fondamentalement, le récepteur reste silencieux jusqu'à ce qu'il reçoive les 3 chiffres du code du téléavertisseur DTMF qui correspond à ceux stockés dans la mémoire du Téléavertisseur DTMF. Ensuite le silencieux s'ouvre si l'interlocuteur est entendu, et l'écran LCD affiche les 3 chiffres du code téléavertisseur DTMF qui ont été reçus. En outre, la sonnerie du téléavertisseur retentit immédiatement, si la fonction de sonnerie est activée. Lorsque vous fermez le commutateur **PTT** pour transmettre, le code à 3 chiffres du téléavertisseur DTMF, qui est stocké dans le dernier registre de mémoire du Téléavertisseur DTMF sélectionné, est transmis automatiquement.

Sur la radio contactée par radiomessagerie, le silencieux se ferme automatiquement cinq secondes après le télémessage entrant finisse. (Vous pouvez maintenant reprendre l'opération du téléavertisseur DTMF).

## Stockage du code à 3 chiffres pour l'Opération du Téléavertisseur DTMF

1. Appuyez sur la touche [**F/L**] puis appuyez sur la touche [**0(SET)**], pour accéder au mode de configuration.
2. Tournez la molette **DIAL** pour sélectionner l'option 57 :  
**PAG.COD** du mode de configuration.
3. Appuyez brièvement sur la touche [**F/L**] pour permettre le réglage de cette option du mode de configuration.
4. Tournez la molette **DIAL** pour sélectionner le registre de mémoire du téléavertisseur DTMF dans lequel vous souhaitez stocker le code d'accès.
5. Appuyez brièvement sur la touche [**F/L**]. Le premier chiffre clignote.
6. Tournez la molette **DIAL** pour sélectionner le premier chiffre du code à 3 chiffres du téléavertisseur DTMF. Les touches « **A** » et « **D** » sont les « *caractères de remplacement* »
7. Appuyez brièvement sur la touche [**F/L**] pour accepter le premier chiffre et passer au deuxième chiffre du code à 3 chiffres du téléavertisseur DTMF.
8. Répétez les étapes précédentes jusqu'à ce que le code à 3 chiffres du téléavertisseur DTMF soit saisi.



# OPÉRATION DU TÉLÉAVERTISSEUR DTMF (NÉCESSITE L'OPTION FTD-7)

- Appuyez sur la touche **[REV(HOME)]** pour régler le décodeur sur « on » ou « off. » Lorsque le décodeur est réglé sur « on », la notation « -- » apparaît entre le numéro du registre de mémoire du téléavertisseur DTMF et le code à 3 chiffres du téléavertisseur DTMF, par exemple, « **P2 -- 123** ».



Le code à 3 chiffres du téléavertisseur DTMF qui ne dispose pas de notation « -- » est utilisé comme encodeur seulement.

- Appuyez sur le commutateur **PTT** pour sauvegarder les nouveaux paramètres et retourner au mode d'opération normal.

## Activation du Téléavertisseur DTMF

- Appuyez sur la touche **[F/L]** puis appuyez sur la touche **[0(SET)]**, pour accéder au mode de configuration.
- Tournez la molette **DIAL** pour sélectionner l'option 56 : **PAGER** du mode de configuration.
- Appuyez brièvement sur la touche **[F/L]** pour permettre le réglage de cette option du mode de configuration.
- Tournez la molette **DIAL** pour sélectionner « **ON** ».
- Appuyez sur le commutateur **PTT** pour sauvegarder le nouveau réglage et d'activer le téléavertisseur DTMF.

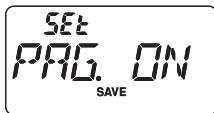
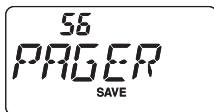

- Lorsque le téléavertisseur DTMF est activé, la notation « **P** » remplace le chiffre « 100 MHz » de l'affichage de la fréquence.
- Appuyez sur le commutateur **PTT** pour envoyer le code à 3 chiffres du téléavertisseur DTMF qui est stocké dans le dernier registre de mémoire du téléavertisseur DTMF sélectionné.
  - Lorsque vous recevez un appel de radiomessagerie DTMF, celui-ci ouvre le silencieux DTMF de votre radio, et l'écran LCD affiche le code à 3 chiffres du téléavertisseur DTMF qui a été reçu. Après cinq secondes, le téléavertisseur DTMF retourne sur son mode silencieux.
  - Pour désactiver le téléavertisseur DTMF, il suffit de répéter le procédé ci-dessus, tournez la molette **DIAL** pour sélectionner « **OFF** » à l'étape 4 ci-dessus.

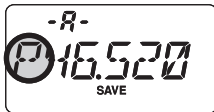

Au cours de l'opération du téléavertisseur DTMF, vous pouvez configurer le **FT-270E** afin que la sonnerie retentissante vous avertit sur le fait que d'un appel est reçu, comme décrit précédemment. Référez-vous à la page 30 du manuel d'utilisation pour plus de détails.

# OPÉRATION DU TÉLÉAVERTISSEUR DTMF (NÉCESSITE L'OPTION FTD-7)

Lorsque vous activez la fonction ANI (Automatic Identification Number) au cours de l'opération du téléavertisseur DTMF, les tonalités DTMF enregistrées dans la mémoire ANI sont automatiquement envoyées chaque fois que vous appuyez sur le commutateur **PTT**. Lorsque l'ANI est reçu, l'écran LCD affiche le code de l'ANI reçu après le code à trois chiffres du téléavertisseur DTMF.

## Stockage du code ANI

1. Appuyez sur la touche [**F/L**], puis appuyez sur la touche [**0(SET)**], pour accéder au mode de configuration.
2. Tournez la molette **DIAL** pour sélectionner l'option 55 :  
**ANI.WRT** du mode de configuration.
3. Appuyez brièvement sur la touche [**F/L**] pour afficher n'importe quel code ANI précédemment stocké.
4. Appuyez de nouveau sur la touche [**F/L**] pour effacer toute code ANI précédemment stocké.
5. Tournez la molette **DIAL** pour sélectionner le premier chiffre ou la première lettre (**O - 9, A, B, C, D, E** (substitut de « \* ») et **F** (substitut de « # »)), puis appuyez brièvement sur la touche [**F/L**] pour sauvegarder la première lettre ou le premier nombre et passer au caractère suivant.
6. Répétez l'étape précédente, autant de fois nécessaire (jusqu'à 16 caractères), pour compléter le code ANI. Si vous faites une erreur, appuyez sur la touche [**▼(MHz)**] pour déplacer le curseur sur la lettre précédente ou le numéro précédent, puis ressaisissez la lettre correcte ou le chiffre correct.
7. Lorsque vous avez terminé d'entrer le code ANI et si il contient moins de 16 caractères, appuyez et maintenez la touche [**F/L**] pendant une seconde pour confirmer l'indicatif. (Si le code ANI a exactement 16 caractères, vous n'avez pas besoin d'appuyer et de maintenir la touche [**F/L**] dans cette étape).
8. Appuyez sur le commutateur **PTT** pour sauvegarder les paramètres et retourner au mode d'opération normal.



*Vous pouvez vérifier ce que vous venez accomplir en surveillant l'indicatif d'appel que vous venez de saisir. Pour le faire, répétez les étapes 1 à 7 ci-dessus, puis appuyez sur le commutateur **MONI**.*

# OPÉRATION DU TÉLÉAVERTISSEUR DTMF (NÉCESSITE L'OPTION FTD-7)

## Activation de la fonction ANI

1. Appuyez sur la touche [**F/L**], puis appuyez sur la touche [**0(SET)**], pour accéder au mode de configuration.
2. Tournez la molette **DIAL** pour sélectionner l'option 54 : **ANI** du mode de configuration.
3. Appuyez brièvement sur la touche [**F/L**] pour permettre le réglage de cette option du mode de configuration.
4. Tournez la molette **DIAL** pour sélectionner « **ON** ».
5. Appuyez sur le commutateur **PTT** pour sauvegarder le nouveau réglage et activer la fonction ANI.
6. Appuyez sur le commutateur **PTT** pour envoyer les tonalités DTMF enregistrées dans la mémoire ANI après que le code à 3 chiffres du téléavertisseur DTMF qui est stocké dans le dernier registre de mémoire du téléavertisseur DTMF sélectionné.
7. Lorsque vous recevez un code ANI, l'écran LCD affiche le code ANI reçu après le code à 3 chiffres du téléavertisseur DTMF. Vous pouvez faire défiler le ANI code reçu en tournant la molette **DIAL**.
8. Pour désactiver la fonction ANI, il suffit de répéter le procédé ci-dessus, tournez la molette **DIAL** pour sélectionner « **OFF** » à l'étape 4 ci-dessus.

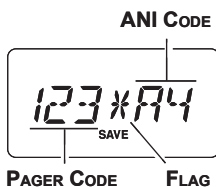
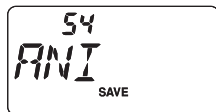

## MOT DE PASSE

Le **FT-270E** fournit une fonction de mot de passe de sécurité qui peut réduire les chances que votre émetteur-récepteur pourrait être utilisé par un tiers non autorisé.

Lorsque la fonction de mot de passe est activée, la radio demande à ce que le mot de passe à quatre chiffres doit être entré lorsque la radio est d'abord allumée. Vous devez entrer le mot de passe à quatre chiffres à partir du clavier. Si un mot de passe erroné est entré, le microprocesseur éteint la radio automatiquement.

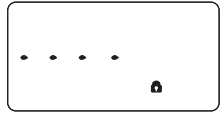

Pour entrer le mot de passe, utilisez le procédé suivant :

1. Appuyez sur la touche **[F/L]**, puis appuyez sur la touche **[0(SET)]** pour accéder au mode de configuration.
2. Tournez la molette **DIAL** pour sélectionner l'option 31 : **PSWD W** du mode de configuration.
3. Appuyez brièvement sur la touche **[F/L]** pour afficher n'importe quel mot de passe préalablement stocké.
4. Appuyez de nouveau sur la touche **[F/L]** pour effacer tout mot de passe précédemment stocké.
5. Tournez la molette **DIAL** pour sélectionner la première lettre ou le premier chiffre du numéro souhaité (**O - 9, A, B, C, D, E** (substitut de « \* ») et **F** (substitut de « # »)).
6. Appuyez sur la touche **[F/L]** pour passer au chiffre suivant.
7. Répétez les étapes 5 et 6 pour programmer les autres chiffres et lettres restants du mot de passe souhaité.
8. Si vous commettez une erreur, appuyez sur la touche **[▼(MHz)]** pour déplacer le curseur sur le caractère précédent, puis ressaisissez le bon numéro ou lettre.
9. Si votre mot de passe est composé de chiffres uniquement, vous pouvez entrer votre mot de passe directement à partir du clavier. Par exemple, pour entrer « 1234 » comme mot de passe, appuyez sur **[1] → [2] → [3] → [4]**.
10. Lorsque vous avez terminé d'entrer le mot de passe, appuyez sur le commutateur **PTT** pour sauvegarder le nouveau réglage et retourner au mode d'opération normal.

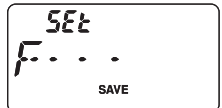
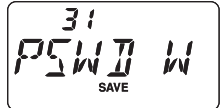

*Nous vous recommandons de noter le numéro de mot de passe et de le conserver dans un endroit sûr que vous pouvez trouver facilement si vous oubliez votre mot de passe.*

## MOT DE PASSE

Pour activer la fonction de mot de passe :

1. Appuyez sur la touche **[F/L]**, puis appuyez sur la touche **[0(SET)]**, pour accéder au mode de configuration.
2. Tourner la molette **DIAL** pour sélectionner l'option 30 : **PSWD** du menu de configuration.
3. Appuyez sur la touche **[F/L]** pour permettre le réglage de cette option du mode de configuration.
4. Tournez la molette **DIAL** pour régler cette option du mode de configuration sur « **PWD.ON** ».
5. Lorsque vous avez fait votre choix, appuyez sur le commutateur **PTT** pour retourner au mode d'opération normal.
6. Si vous souhaitez d'désactiver la fonction de mot de passe, répétez le procédé ci-dessus, en tournant la molette **DIAL** pour sélectionner « **PWD.OFF** » à l'étape 4 ci-dessus.

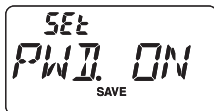

*Si vous oubliez le nombre de passe, vous pouvez allumer l'émetteur-récepteur en effectuant le procédé de réinitialisation (Référez-vous à la page 77).*

*Cependant, le FT-270E efface le mot de passe, ainsi que toutes les mémoires, et vous restaurez tous les autres paramètres par défaut d'usine.*

## PROGRAMMATION DES ATTRIBUTIONS DES TOUCHES

Les options du mode de configuration par défaut du **FT-270E** ont été attribuées (à la production) aux touches **[7(P1)]** et **[8(P2)]**. Celles-ci peuvent être modifiées par l'utilisateur, si vous souhaitez attribuer une autre option du mode de configuration à une ou à ces deux touches.

Pour changer l'attribution d'une option du mode de configuration à une touche :

1. Appuyez sur la touche **[F/L]**, puis appuyez sur la touche **[0(SET)]**, pour accéder au mode de configuration.
2. Tournez la molette **DIAL** pour sélectionner l'option du mode de configuration que vous souhaitez attribuer à la touche comme raccourci.
3. Appuyez et maintenez la touche **[7(P1)]** ou **[8(P2)]** pendant une seconde, pour attribuer l'option au mode de configuration à la touche **[7(P1)]** ou **[8(P2)]**.

*Les options du mode de configuration suivantes être attribuées aux touches [7(P1)] et [8(P2)].*

*Option 11 : CW WRT du mode de configuration*

*Option 17 : DT WRT du mode de configuration*

*Option 31 : PSWD W du mode de configuration*

## MODIFICATION DES INCRÉMENTS DES CANAUX

Le synthétiseur **FT-270E** donne l'option d'utiliser des incréments de canal de 5/10/12.5/15/20/25/50/100 kHz par incrément, ainsi que d'une sélection d'incrément automatique basée sur la fréquence d'opération actuelle (« Auto »), un nombre quelconque que vous considérez être important pour vos besoins d'opération. Le **FT-270E** est réglé à l'usine sur l'option « Auto », qui est sans doute satisfaisant pour la plupart des opérations. Toutefois, si vous devez modifier les incréments des canaux, le procédé pour le faire est très facile.

1. Appuyez sur la touche [**F/L**], puis appuyez sur la touche [**0(SET)**], pour accéder au mode de configuration.
2. Tournez la molette **DIAL** pour sélectionner l'option 45 : **STEP** du mode de configuration.
3. Appuyez brièvement sur la touche [**F/L**] pour permettre le réglage de cette option du mode de configuration.
4. Tournez la molette **DIAL** pour sélectionner la nouvelle taille des incréments des canaux.
5. Lorsque vous avez fait votre choix, appuyez sur le commutateur **PTT** pour sauvegarder le paramètre et retourner au mode d'opération normal.



## CONFIGURATION DE L'ÉCONOMISEUR DE BATTERIE EN RÉCEPTION

Une fonction importante du **FT-270E** est sa veille de batterie en réception qui « met la radio en veille » pour un intervalle de temps, « la réveille » périodiquement pour vérifier son activité. Si quelqu'un parle sur le canal, le **FT-270E** reste en mode « Actif », puis reprend ses cycles de « veille ». Cette fonction réduit considérablement l'épuisement de la batterie, et vous pouvez modifier le temps de « veille » entre les contrôles d'activité en utilisant le mode de configuration :

1. Appuyez sur la touche [**F/L**], puis appuyez sur la touche [**0(SET)**] pour accéder au mode de configuration.
2. Tournez la molette **DIAL** pour sélectionner l'option 9 : **RXSAVE** du menu de configuration.
3. Appuyez sur la touche [**F/L**] pour permettre le réglage de cette option du menu de configuration.
4. Tournez la molette **DIAL** pour sélectionner la durée de temps de « veille ». Les sélections disponibles sont 200 ms, 300 ms, 500 ms, 1 seconde, et 2 secondes, ou OFF. La valeur par défaut est 200 ms.
5. Lorsque vous avez fait votre choix, appuyez sur le commutateur **PTT** pour sauvegarder le nouveau paramètre et retourner au mode d'opération normal.



# DIVERS PARAMÈTRES

## CONFIGURATION DE L'ÉCONOMISEUR DE BATTERIE EN RÉCEPTION



Lorsque vous opérez en Packet, réglez la veille de batterie de réception sur OFF, puisque le cycle de veille pourrait « entrer en collision » avec le début d'une transmission entrante Packet, ce qui causerait votre TNC de ne pas recevoir les impulsions de données complètes.

## ÉCONOMISEUR DE LA BATTERIE À L'ÉMISSION

Le **FT-270E** comprend également un économiseur de la batterie de transmission utile, qui va automatiquement baisser le niveau de puissance de sortie lorsque le dernier signal reçu est très fort. Par exemple, lorsque vous êtes dans la proximité immédiate d'une station-relais, il n'ya généralement pas de raison d'utiliser la sortie à haute puissance afin de réaliser l'accès en sourdine au répéteur. Avec l'économiseur de la batterie de transmission, la sélection automatique d'opérer à faible puissance conserve l'épuisement de la batterie de manière significative.

Pour activer l'économiseur de la batterie de transmission :

1. Appuyez sur la touche **[F/L]**, puis appuyez sur la touche **[0(SET)]** pour accéder au mode de configuration.
2. Tournez la molette **DIAL** pour sélectionner l'option 10 : **TXSAVE** du menu de configuration.
3. Appuyez sur la touche **[F/L]** pour permettre le réglage de cette option du menu de configuration.
4. Tournez la molette **DIAL** pour régler cette option du mode de configuration sur « **SAV. ON** » (ce qui active l'économiseur de batterie de transmission).
5. Lorsque vous avez fait votre choix, appuyez sur le commutateur **PTT** pour sauvegarder le nouveau paramètre et retourner au mode d'opération normal.

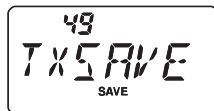

## DÉSACTIVATION DE L'INDICATEUR LED BUSY/TX

Un autre moyen de conserver la batterie est de désactiver l'indicateur **TX** lors de l'émission et en désactivant l'indicateur **BUSY** lors de la réception d'un signal. Utilisez le procédé suivant :

1. Appuyez sur la touche **[F/L]**, puis appuyez sur la touche **[0(SET)]** pour accéder au menu de configuration.
2. Tournez la molette **DIAL** pour sélectionner l'option 8 : **BSY.LED** du menu de configuration si vous souhaitez désactiver l'indicateur **BUSY** ou l'option 48 : **TX LED** du menu de configuration si vous souhaitez désactiver l'indicateur **TX**.

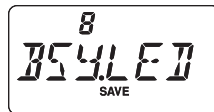



## DÉSACTIVATION DE L'INDICATEUR LED BUSY/TX

- Appuyez sur la touche [**F/L**] pour permettre le réglage de cette option du menu de configuration.
- Tournez la molette **DIAL** pour régler cette option du menu sur « **LED.OFF** » (ce qui désactive la lumière LED **BUSY** ou **TX**).
- Appuyez sur le commutateur **PTT** pour sauvegarder le nouveau paramètre et retourner au mode d'opération normal.
- Si vous souhaitez réactiver l'indicateur **TX/BUSY**, il suffit de répéter le procédé ci-dessus, en tournant la molette **DIAL** pour sélectionner « **LED. ON** » à l'étape 4 ci-dessus.



## FONCTION DE MISE EN HORS-TENSION AUTOMATIQUE (APO)

La fonction APO permet de conserver l'autonomie de la batterie en mettant automatiquement la radio en hors tension après une période de temps définie par l'utilisateur pendant laquelle il n'y a pas eu d'activité que ce soit un appel ou l'appui d'une touche. Les sélections disponibles pour la période de temps avant laquelle la mise en hors-tension est activée sont 30 minutes et 12 heures en incréments de 30 minutes, y compris APO OFF. L'état par défaut pour l'APO est à OFF, et voici la procédure à suivre pour l'activer :

- Appuyez sur la touche [**F/L**] enfoncée, puis appuyez sur la touche [**0(SET)**] pour accéder au mode de configuration.
- Tournez la molette **DIAL** pour sélectionner l'option 1 : **APO** du menu de configuration.
- Appuyez brièvement sur la touche [**F/L**] pour permettre le réglage de cette option du menu de configuration.
- Tournez la molette **DIAL** pour sélectionner la période délai souhaitée après laquelle la radio est automatiquement mise en hors-tension.
- Lorsque vous avez fait votre choix, appuyez sur le commutateur **PTT** pour sauvegarder le nouveau paramètre et retourner au mode d'opération normal.



Lorsque l'APO est activé, l'icône « **A** » apparaît sur l'écran LCD. S'il n'y a aucune action de votre part dans l'intervalle de temps programmé, le microprocesseur éteint la radio automatiquement.

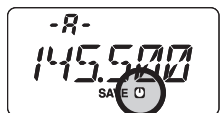

Tournez la molette **VOL/PWR** dans le sens horaire pour la régler sur « **OFF** », tournez-la dans le sens antihoraire, pour allumer la radio après un arrêt APO.

## ÉMETTEUR TIME-OUT-TIMER (TOT)

La fonction TOT prévoit un commutateur de sécurité qui limite la transmission à une valeur préprogrammée. Cela permet de promouvoir la conservation de la batterie en ne vous permettant pas d'effectuer d'extrêmement longues transmissions, et au cas où le commutateur **PTT** serait coincé (peut-être si la radio ou un haut-parleur / micro est calé entre les sièges de voiture), il peut empêcher les interférences avec d'autres utilisateurs ainsi que l'épuisement de la batterie. Tel que configuré à l'usine, la fonction TOT est réglée sur « 6 minutes », et voici le procédé à suivre pour l'activer :

1. Appuyez sur la touche **[F/L]**, puis appuyez sur la touche **[0(SET)]**, pour accéder au mode de configuration.
2. Tournez la molette **DIAL** pour sélectionner l'option 47 : **TOT** du menu de configuration.
3. Appuyez sur la touche **[F/L]** pour permettre le réglage de cette option du menu de configuration.
4. Tournez la molette **DIAL** pour régler le Time-Out Timer sur la durée « Maximum TX » désirée (1 minute et 30 minutes).
5. Lorsque vous avez fait votre choix, appuyez sur le commutateur **PTT** pour sauvegarder le nouveau paramètre et retourner au mode d'opération normal.



*1) Quand votre temps de transmission est de 10 secondes ou moins de la période de temps impartie du Time-Out Timer, une sonnerie d'alerte fournit un avertissement sonore par l'intermédiaire du haut-parleur.*

*2) Puisque les transmissions brèves sont la marque d'un bon opérateur, essayez de régler la fonction TOT de votre radio, une période de temps de transmission maximale d'une minute. Cette disposition.*

## BUSY CHANNEL LOCK-OUT (BCLO) - CANAL OCCUPÉ BLOQUÉ

La fonction BCLO empêche l'émetteur de la radio d'être activé si un signal assez fort pour percer le silencieux est reçu. Sur une fréquence où les stations utilisant des codes CTCSS ou DCS différents peuvent être activés, BCLO vous empêche de perturber leurs communications par accident (parce que votre radio peut être mise en sourdine par son propre décodeur de tonalité). Le paramètre par défaut pour le BCLO est à OFF, et voici comment modifier ce paramètre :

1. Appuyez sur la touche **[F/L]**, puis appuyez sur la touche **[0(SET)]** pour accéder au mode de configuration.

## BUSY CHANNEL LOCK-OUT (BCLO) - CANAL OCCUPÉ BLOQUÉ

2. Tournez la molette **DIAL** pour sélectionner l'option 5 : **BCLO** du menu de configuration.
3. Appuyez sur la touche [**F/L**] pour permettre le réglage de cette option du menu de configuration.
4. Tournez la molette **DIAL** pour régler la fonction sur « **BCL. ON** » (ce qui active la fonction BCLO)
5. Appuyez sur le commutateur **PTT** pour sauvegarder le nouveau paramètre et retourner au mode d'opération normal.



## INVERSION DU CODE DCS

Le système DCS a d'abord été introduit dans la publicité LMR des services à la radio (Land Mobile Radio), où il est maintenant largement utilisé. DCS est parfois appelé par ses différents noms de propriété, tels que DPL® (Digital Private Line®, une marque déposée de Motorola, Inc.).

DCS utilise un mot codé, composé d'une armature de 23-bit, transmis (sous-audible) à un débit de 134,4 bps (bits / sec). Parfois, l'inversion du signal peut se traduire par le complément d'un code à être envoyé ou reçu. Cela empêche le silencieux du récepteur de s'ouvrir avec le DCS étant activé, puisque la séquence de bits décodés ne correspond pas à celle choisie pour l'opération.

Situations typiques qui pourrait provoquer l'inversion de se produire, sont les suivantes :

- Raccordement d'un préamplificateur récepteur externe.
- Opération grâce à un répéteur.
- Raccordement d'un amplificateur linéaire externe.

Remarquez que l'inversion de code ne signifie pas que l'un des équipements énumérés ci-dessus est défectueux !

Dans certaines configurations de l'amplificateur, le signal de sortie (phase) est inversé par rapport à l'entrée. Les amplificateurs de petit signal ou de puissance qui ont un nombre impair (1, 3, 5, etc) des incréments d'amplification peuvent donner lieu à l'inversion d'un code de transmission et de réception DCS.

Alors que dans la plupart des circonstances, cela ne devrait pas se produire (les conceptions d'amplificateur et les normes de l'industrie en tiennent compte), si vous trouvez que le silencieux de votre récepteur ne s'ouvre pas lorsque vous et l'autre station utilisent un code DCS commun, vous ou l'autre station (mais pas les deux) peuvent essayer ce qui suit :

1. Appuyez sur la touche [**F/L**], puis appuyez sur la touche [**0(SET)**] pour accéder au mode de configuration.

## INVERSION DU CODE DCS

2. Tournez la molette **DIAL** pour sélectionner l'option 14 : **DCS.N/R** du mode de configuration.
3. Appuyez brièvement sur la touche [**F/L**], puis tournez la molette **DIAL** pour sélectionner un des modes suivants :  
**T/RX N** : Encodeur, Normal ; Décodeur, Normal  
**RX R** : Encodeur, Normal ; Décodeur, Inversé  
**TX R** : Encodeur, Inversé ; Décodeur, Normal  
**T/RX R** : Encodeur, Inversé ; Décodeur, Inversé
4. Lorsque vous avez fait votre choix, appuyez sur le commutateur PTT pour sauvegarder le nouveau paramètre et retourner au mode d'opération normal.
5. Rappelez-vous de stocker le paramètre par défaut sur « **T/RX N** » (Encodeur ; Normal, Décodeur ; Normal) quand vous avez fini.

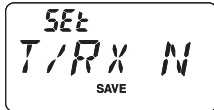
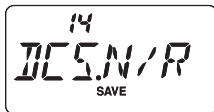

## CHANGEMENT DU NIVEAU D'ÉCRAT DE TRANSMISSION

Dans de nombreuses régions du monde, la congestion de canal a exigé que les canaux d'opération soient rapprochés. Dans les environnements d'opération tels quels, il est souvent exigé que les opérateurs utilisent des niveaux d'écart réduits, de façon à réduire les risques d'interférence aux utilisateurs sur les canaux adjacents. Le **FT-270E** inclut une méthode simple d'y parvenir :

1. Appuyez la touche [**F/L**] puis appuyez sur la touche [**0(SET)**] pour accéder au mode de configuration.
2. Tournez la molette **DIAL** pour sélectionner l'option 51 : **WID.NAR** du mode de configuration.
3. Appuyez brièvement sur la touche [**F/L**] pour permettre le réglage de cette option du mode de configuration.
4. Tournez la molette **DIAL** pour régler l'option du mode de configuration sur « **NARROW** ». Dans cette configuration (« Écart à moitié actif »), l'écart de l'émetteur est d'environ  $\pm 2,5$  kHz, et le niveau de sortie audio reçu est accru, pour faciliter l'écoute des signaux étroits.
5. Lorsque vous avez fait votre choix, appuyez sur le commutateur **PTT** pour sauvegarder le paramètre et retourner au mode d'opération normal.



*La configuration « normale » de l'écart (quand cette option du menu est réglée sur WIDE) est  $\pm 5$  kHz.*

# PROCÉDÉS DE RÉINITIALISATION

---

Dans le cas d'opération erratique de l'émetteur-récepteur, il est possible que les données sur le microprocesseur aient été corrompues. Bien qu'il s'agisse d'une situation très inhabituelle, le seul moyen de les récupérer implique la réinitialisation du microprocesseur. Voici comment y procéder :

1. Éteindre la radio.
2. Appuyez et maintenez le commutateur **MONI** (placé juste en dessous du commutateur **PTT**) tout en allumant la radio.
3. Tournez la molette **DIAL** pour sélectionner l'un des choix dans le menu de réinitialisation :
  - F1 SETRST** : Réinitialise le mode (Menu) de réglage sur les valeurs par défaut d'usine.
  - F2 MEMRST** : Efface les paramètres de la mémoire et les règle sur les valeurs par défaut d'usine.
  - F3 MB RST** : Efface les attributions de bloc mémoire et les règle sur les valeurs par défaut d'usine.
  - F4 ALLRST** : Efface toutes les mémoires et les autres paramètres et les règles sur les valeurs par défaut d'usine.
4. Appuyez brièvement sur la touche [**F/L**] pour terminer le procédé de réinitialisation.



*L'option « F5 » est utilisée pour la configuration du mode de « Mémoire Seulement », et « F6 » est utilisé pour le clonage. Référez-vous à la page 40 pour plus de détails concernant le mode de Mémoire Seulement, et la section suivante au sujet du clonage.*

# CLONAGE

Le **FT-270E** comprend une fonction « Clonage », qui permet de transférer les données de configuration et de mémoire d'un émetteur-récepteur à un autre **FT-270E**. Cela peut être particulièrement utile lorsque la configuration de plusieurs émetteurs-récepteurs à la fois pour une opération de service public. Voici le procédé pour le clonage de données d'une radio à l'autre :

1. Éteignez les deux radios.
2. Connectez le Câble de clonage **CT-91** en option entre le **MIC/SP** Jacks des deux radios.
3. Appuyez et maintenez le commutateur **MONI** (placé juste en dessous du commutateur **PTT**) tout en allumant la radio (l'ordre dans lequel vous les allumez ne compte pas).
4. Tournez la molette **DIAL** de chaque radio pour sélectionner « **F6 CLONE** », puis appuyez brièvement sur la touche **[F/L]**.
5. L'affichage disparaît pendant un instant, puis la notation « **CLONE** » apparaît sur l'affichage des deux radios lorsque le mode de clonage est activé avec succès.
6. Sur la radio de destination, appuyez sur le commutateur **MONI** (« **-- RX --** » apparaît sur l'écran LCD).
7. Appuyez et maintenez le commutateur **PTT** sur la radio d'origine ; « **-- TX --** » apparaît sur la radio d'origine, et les données provenant de cette radio sont transférées sur l'autre radio.
8. Si un problème se manifeste durant le procédé de clonage, « **ERROR** » apparaît. Vérifiez le câble de connexion et la tension de batterie et essayez encore une fois.
9. Si le transfert de données est effectué avec succès, « **CLONE** » apparaît sur les deux affichages. Éteignez les deux radios et déconnectez le câble de clonage. Vous pouvez rallumer les radios et commencez l'opération normal.

F6  
CLONE

CLONE

---RX---

---TX---

ERROR

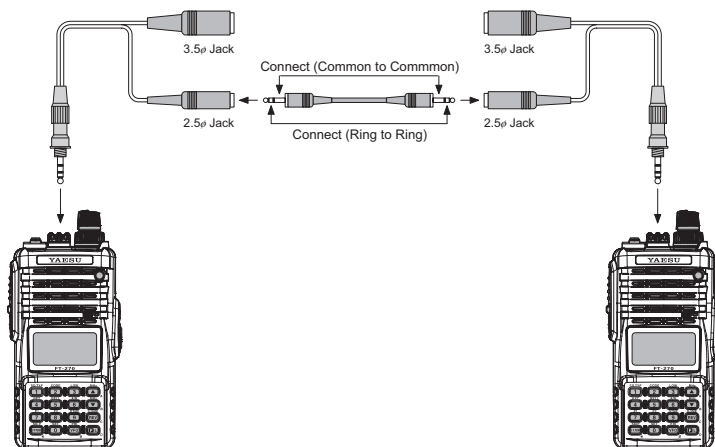

# MODE (MENU) DE CONFIGURATION

Le mode de configuration du **FT-270E**, déjà décrit dans certaines parties de nombreux chapitres précédents, est facile à activer et définir. Il peut être utilisé pour la configuration d'un large éventail de paramètres de l'émetteur-récepteur, dont certains n'ont pas été détaillés précédemment. Utilisez le procédé suivant pour activer le mode de configuration :

1. Appuyez sur la touche **[F/L]**, puis appuyez sur la touche **[0(SET)]** pour accéder au mode de configuration.
2. Tournez la molette **DIAL** pour sélectionner l'option du mode de configuration à régler.
3. Appuyez brièvement sur la touche **[F/L]** pour permettre le réglage de cette option du mode de configuration.
4. Tournez la molette **DIAL** pour régler ou sélectionner le paramètre à modifier de cette option du mode de configuration dans l'étape ci-dessus.
5. Après avoir effectué votre choix et réglage, appuyez brièvement sur le commutateur **PTT** pour sauvegarder le nouveau paramètre et retourner au mode d'opération normal.



-  **1) Certains éléments du mode de configuration (comme l'option 46 : TN FRQ du mode de configuration) exigent que la touche [F/L] soit appuyée après le réglage du paramètre, et avant de retourner au mode d'opération normal.**
- 2) Le numéro des deux options du mode de configuration (dans l'usine par défaut, les options du mode de configuration 25 : LAMP, et 32 : RESUME) clignote pendant la sélection de l'option du mode de configuration, ce qui indique que cette option du mode de configuration a été attribuée à la touche [7(P1)] ou [8(P2)] du clavier.**

NOMBRE DE MENU	FONCTION	VALEURS DISPONIBLES (PAR DÉFAUT)
1 [APO]	Configuration de la fonction de mise en hors tension automatique.	<b>OFF</b> / 0.5H - 12.0 H
2 [AR BEP]	Sélectionne l'option de sonnerie pendant l'opération ARTS™.	<b>INRANG</b> / ALWAYS / OFF
3 [AR INT]	Sélectionne l'intervalle d'interrogation pendant l'opération ARTS™.	<b>25 SEC</b> / 15 SEC
4 [ARS]	Active/Désactive la fonction de décalage relais automatique.	<b>ARS. ON</b> / ARS.OFF
5 [BCLO]	Active/Désactive la fonction de canal occupé bloqué.	BCL. ON / <b>BCL.OFF</b>
6 [BEEP]	Active/Désactive la sonnerie.	<b>KEY+SC</b> / KEY / OFF
7 [BELL]	Sélectionne la répétition du nombre de sonneries CTCSS/DCS.	<b>OFF</b> / 1T / 3T / 5T / 8T / CONT
8 [BSY.LED]	Active/Désactive la lumière LED <b>BUSY</b> pendant que le silencieux est ouvert.	<b>LED. ON</b> / LED.OFF
9 [CLK.SFT]	Décalage de la fréquence de la fréquence du processeur.	<b>SFT.OFF</b> / SFT. ON
10 [CWID]	Active/Désactive l'identifiant CW pendant l'opération ARTS™.	<b>TX OFF</b> / TX ON
11 [CW WRT]	Programme et active l'identifiant CW (utilisé pendant l'opération ARTS™).	---
12 [DC VLT]	Indique la tension d'alimentation CC.	---
13 [DCS.COD]	Configuration du code DCS.	104 DCS code ( <b>023</b> )
14 [DCS.N/R]	Active/Désactive un décodeur de code DCS « Inversé ».	<b>T/RX N</b> , RX R, TX R, T/RX R
15 [DT DLY]	Configuration de la période de temps de délai du composeur de numéro DTMF.	50MS / 100MS / 250MS / <b>450MS</b> / 750MS / 1000MS
16 [DT SPD]	Configuration de la vitesse d'envoi du composeur de numéro DTMF.	<b>50MS</b> / 100MS
17 [DT WRT]	Programmation du composeur de numéro DTMF.	---

# MODE (MENU) DE CONFIGURATION

NOMBRE DE MENU	FONCTION	VALEURS DISPONIBLES (PAR DÉFAUT)
18 [ECS.CDR]	Configuration du code du téléavertisseur de réception pour la télémessagerie rehaussée CTCSS et le code silencieux.	<b>(R05 47)</b>
19 [ECS.CDT]	Du code du téléavertisseur de transmission pour la télémessagerie rehaussée CTCSS et le code silencieux.	<b>(T05 47)</b>
20 [EDG.BEP]	Active/Désactive la sonnerie de limite de bande tout en sélectionnant la fréquence par l'intermédiaire de la molette <b>DIAL</b> .	<b>BEP.OFF / BEP. ON</b>
21 [EMG S]	Sélectionne les alertes utilisées lorsque la fonction d'urgence est activée.	EMG.BEP / EMG.LMP / <b>EMG.B+L</b> / EMG.CWT / EMG.C+B / EMG.C+L / EMG.ALL / OFF
22 [I NET]	Sélectionne le mode de connexion de lien Internet.	<b>INT.OFF</b> / INT.COD / INT.MEM
23 [INT CD]	Sélectionne le numéro d'accès (caractère DTMF) pour l'opération WIRES™.	CODE 0 - CODE 9, CODE A - CODE F ( <b>CODE 1</b> )
24 [INT MR]	Sélectionne le registre de mémoire pour un numéro d'accès (code DTMF) pour l'accès au système du lien Internet qui n'est pas WIRES™.	<b>d1 - d9</b>
25 [LAMP]	Sélectionne le mode d'éclairage de l'écran LCD/Clavier.	<b>KEY</b> / CONT / OFF
26 [LOCK]	Sélectionne la combinaison de contrôle de verrouillage.	LK KEY / LKDIAL / <b>LK K+D</b> / LK PTT / LK P+K / LK P+D / LK ALL
27 [MT-CL]	Sélectionne la touche de fonction <b>MONI</b> (placé juste en-dessous du commutateur <b>PTT</b> ).	<b>MONI</b> / T-CALL
28 [NAME]	Bascule l'indication de l'affichage entre la « fréquence » et les étiquettes « alphanumériques » du canal.	<b>FREQ</b> / ALPHA
29 [NM WRT]	Stocke les étiquettes alphanumériques pour les canaux mémoires.	---
30 [PSWD]	Active/Désactive la fonction mot de passe.	<b>PWD.OFF</b> / PWD. ON
31 [PSWD W]	Stocke le mot de passe.	---
32 [RESUME]	Sélectionne le mode de reprise du balayage.	<b>BUSY</b> / HOLD / TIME
33 [REV/HM]	Sélectionne la touche de fonction <b>[REV(HOME)]</b> .	<b>&lt;REV&gt;</b> / <HOME>
34 [RF SQL]	Règle le niveau du seuil du silencieux HF.	S-1 / S-2 / S-3 / S-4 / S-5 / S-6 / S-8 / S-FULL / <b>RPT</b>
35 [RPT.MOD]	Configure la direction du décalage relais.	RPT.OFF / RPT.- / RPT. +
36 [PRI.RVT]	Active/Désactive la fonction de retour à la priorité.	<b>RVT.OFF</b> / RVT. ON
37 [RXSAVE]	Sélectionne de l'intervalle de l'économiseur de la batterie en mode de réception (« veille » ratio).	<b>200 MS</b> / 300 MS / 500 MS / 1 SEC / 2 SSEC / OFF
38 [S SRCH]	Sélectionne le mode de balayage Smart Search.	<b>SINGLE</b> / CONT
39 [SCN MD]	Sélectionne le mode de sélection de balayage de canal mémoire.	<b>ONLY</b> / <b>MEM</b>
40 [SCN.LMP]	Active/Désactive l'éclairage pendant la pause du balayage.	<b>ON</b> / OFF
41 [SHIFT]	Configure l'ampleur du décalage relais.	0.00 - 99.95 MHz ( <b>0.60 MHz</b> )
42 [SKIP]	Sélectionne le mode de sélection du canal à « occulter » du balayage de mémoire.	<b>OFF</b> / SKIP / ONLY
43 [SPLIT]	Active/Désactive le split codé CTCSS/DCS.	<b>SPL.OFF</b> / SPL. ON
44 [SQL.TYP]	Sélectionne la tonalité de l'encodeur et/ou le mode du décodeur.	<b>OFF</b> / TONE / TSQL / REV TN / DCS / ECS
45 [STEP]	Configuration des incréments du synthétiseur.	5 / 10 / 12.5 / 15 / 20 / 25 / 50 / 100 kHz, or <b>AUTO</b>
46 [TN FRQ]	Configuration de la fréquence de tonalité CTCSS.	50 standard CTCSS tones ( <b>100 Hz</b> )
47 [TOT]	Configuration de la période de temps TOT time.	1MIN - 30MIN or OFF ( <b>6 MIN</b> )
48 [TX.LED]	Active/Désactive la lumière LED de transmission pendant que la radio est en train de transmettre.	<b>LED. ON</b> / LED.OFF
49 [TXSAVE]	Active/Désactive l'économiseur de batterie en réception.	<b>SAV.OFF</b> / SAV. ON
50 [VFO.SPL]	Active ou désactive l'opération en VFO Split.	<b>VSP.OFF</b> / VSP.ON
51 [WID.NAR]	Sélectionne l'écart de transmission entre Wide (±5 kHz) ou Narrow (±2.5 kHz).	<b>WIDE</b> / NARROW
52 [WX ALT]	Active/Désactive la fonction de balayage d'alerte météo.	<b>ALT.OFF</b> / ALT. ON
53 [EAI]	Active/Désactive la fonction d'urgence automatique (EAI).	INT. 1M - INT.50M / COM. 1M-COM.50M / <b>OFF</b>



# MODE (MENU) DE CONFIGURATION

Les menus suivants apparaissent lorsque l'option **FTD-7** DTMF est installée.

NOMBRE DE MENU	FONCTION	VALEURS DISPONIBLES (PAR DÉFAUT)
54 [ANI]	Active/Désactive la fonction ANI.	<b>ANI.OFF</b> /ANI. ON
55 [ANI.WRT]	Programme l'identifiant ANI.	---
56 [PAGER]	Active/Désactive la fonction ANI.	<b>PAG.OFF</b> /PAG. ON
57 [PAG.COD]	Configuration du téléavertisseur DTMF pour le code du téléavertisseur.	<b>000</b> - 999
58 [PAG.ABK]	Active/Désactive la fonction réponse du téléavertisseur DTMF.	<b>ABK. OFF</b> /ABK. ON

# MODE (MENU) DE CONFIGURATION

RÉGLAGES RELAIS	NOMBRE DE MENU	VALEURS DISPONIBLES (PAR DÉFAUT)
Active/Désactive la fonction de décalage relais automatique.	4 [ARS]	ARS. ON / ARS.OFF
Configure la direction du décalage relais.	35 [RPT.MOD]	RPT.OFF / RPT. - / RPT. + (X)
Configure l'ampleur du décalage relais.	41 [SHIFT]	0.00 - 99.95 MHz (X)
RÉGLAGES CTCSS/DCS/DTMF/EPCS	NOMBRE DE MENU	VALEURS DISPONIBLES (PAR DÉFAUT)
Sélectionne la répétition du nombre de sonneries CTCSS/DCS.	7 [BELL]	OFF / 1T / 3T / 5T / 8T / CONT
Configuration du code DCS.	13 [DCS.COD]	104 standard DCS code (023)
Active/Désactive un décodeur de code DCS « Inversé ».	14 [DCS.N/R]	T/RX N, RX R, TX R, T/RX R
Configuration de la période de temps de délai du composeur de numéro DTMF.	15 [DT DLY]	50MS / 100MS / 250MS / 450MS / 750MS / 1000MS
Configuration de la vitesse d'envoi du composeur de numéro DTMF.	16 [DT SPD]	50MS / 100MS
Programmation du composeur de numéro DTMF.	17 [DT WRT]	-
Configuration du code du téléavertisseur de réception pour la télémessagerie rehaussée CTCSS et le code silencieux.	18 [ECS.CDR]	(R05_47)
Du code du téléavertisseur de transmission pour la télémessagerie rehaussée CTCSS et le code silencieux.	19 [ECS.CDT]	(T05_47)
Active/Désactive le split codé CTCSS/DCS.	43 [SPLIT]	SPL.OFF / SPL. ON
Sélectionne la tonalité de l'encodeur et/ou le mode du décodeur.	44 [SQL.TYP]	OFF / TONE / TSQL / REV TN / DCS
Configuration de la fréquence de tonalité CTCSS.	46 [TN FRQ]	50 standard CTCSS tones (100 Hz)
RÉGLAGES ARTS™	NOMBRE DE MENU	VALEURS DISPONIBLES (PAR DÉFAUT)
Sélectionne l'option de sonnerie pendant l'opération ARTS™.	2 [AR BEP]	INRANG / ALWAYS / OFF
Sélectionne l'intervalle d'interrogation pendant l'opération ARTS™.	3 [AR INT]	25 SEC / 15 SEC
Active/Désactive l'identifiant CW pendant l'opération ARTS™.	10 [CWID]	TX OFF / TX ON
Programme et active l'identifiant CW (utilisé pendant l'opération ARTS™).	11 [CW WRT]	-
RÉGLAGES MÉMOYR	NOMBRE DE MENU	VALEURS DISPONIBLES (PAR DÉFAUT)
Bascule l'indication de l'affichage entre la « fréquence » et les étiquettes « alphanumériques » du canal.	28 [NAME]	FREQ / ALPHA
Stocke les étiquettes alphanumériques pour les canaux mémoires.	29 [NM WRT]	-
RÉGLAGES RECHERCHE AUTOMATIQUE	NOMBRE DE MENU	VALEURS DISPONIBLES (PAR DÉFAUT)
Sélectionne du mode de reprise du balayage.	32 [RESUME]	BUSY / HOLD / TIME
Active/Désactive la fonction de retour à la priorité.	36 [PRI.RVT]	RVT.OFF / RVT. ON
Sélectionne le mode de sélection de balayage de canal mémoire.	39 [SCN MD]	ONLY / MEM
Active/Désactive l'éclairage pendant la pause du balayage.	40 [SCN.LMP]	ON / OFF
Sélectionne le mode de sélection du canal à « occulter » du balayage de mémoire.	42 [SKIP]	OFF / SKIP / ONLY
Active/Désactive la fonction de balayage d'alerte météo.	52 [WX ALT]	ALT.OFF / ALT. ON
RÉGLAGES ÉCONOMISEUR	NOMBRE DE MENU	VALEURS DISPONIBLES (PAR DÉFAUT)
Sélectionne de l'intervalle de l'économiseur de la batterie en mode de réception (« veille » ratio).	37 [RXSAVE]	200 MS / 300 MS / 500 MS / 1 S / 2 S / OFF
Active/Désactive l'économiseur de batterie en réception.	49 [TXSAVE]	SAV.OFF / SAV. ON

# MODE (MENU) DE CONFIGURATION

RÉGLAGES WIRES™	NOMBRE DE MENU	VALEURS DISPONIBLES (PAR DÉFAUT)
Sélectionne le mode de connexion de lien Internet.	22 [NET]	<b>INT.OFF</b> / INT.COD / INT.MEM
Sélectionne le numéro d'accès (caractère DTMF) pour l'opération WIRES™.	23 [INT CD]	CODE 0 - CODE 9, CODE A - CODE F, ( <b>CODE 1</b> )
Sélectionne le registre de mémoire pour un numéro d'accès (code DTMF) pour l'accès au système du lien Internet qui n'est pas WIRES™.	24 [INT MR]	<b>d1</b> - d9
RÉGLAGES TOUCHE/BOUTON	NOMBRE DE MENU	VALEURS DISPONIBLES (PAR DÉFAUT)
Active/Désactive la sonnerie.	6 [BEEP]	<b>KEY+SC</b> / KEY / OFF
Sélectionne le mode d'éclairage de l'écran LCD/Clavier.	25 [LAMP]	<b>KEY</b> / 5SEC / TOGGLE
Sélectionne la combinaison de contrôle de verrouillage.	26 [LOCK]	LK KEY / LKDIAL / <b>LK K+D</b> / LK PTT / LK P+K / LK P+D / LK ALL
Sélectionne la touche de fonction MONI (placé juste en-dessous du commutateur PTT).	27 [M/T-CL]	<b>MONI</b> / T-CALL
Sélectionne la touche de fonction [REV(HOME)].	33 [REV/HM]	<b>&lt;REV&gt;</b> / <HOME>
RÉGLAGES DIVERS	NOMBRE DE MENU	VALEURS DISPONIBLES (PAR DÉFAUT)
Configuration de la fonction de mise en hors tension automatique.	1 [APO]	<b>OFF</b> / 0.5H - 12.0 H
Active/Désactive la fonction de canal occupé bloqué.	5 [BCLO]	BCL. ON / <b>BCL.OFF</b>
Active/Désactive la lumière LED BUSY pendant que le silencieux est ouvert.	8 [BSY.LED]	<b>LED. ON</b> / LED.OFF
Décalage de la fréquence de la fréquence du processeur.	9 [CLK.SFT]	<b>SFT.OFF</b> / SFT. ON
Indique la tension d'alimentation CC.	12 [DC VLT]	-
Active/Désactive la sonnerie de limite de bande tout en sélectionnant la fréquence par l'intermédiaire de la molette DIAL.	20 [EDG.BEP]	<b>BEP.OFF</b> / BEP. ON
Sélectionne les alertes utilisées lorsque la fonction d'urgence est activée.	21 [EMG S]	EMG.BEP / EMG.LMP / <b>EMG.B+L</b> / EMG.CWT / EMG.C+B / EMG.C+L / EMG.ALL / OFF
Active/Désactive la fonction mot de passe.	30 [PSWD]	<b>PWD.OFF</b> / PWD. ON
Stocke le mot de passe.	31 [PSWD W]	-
Règle le niveau du seuil du silencieux HF.	34 [RF SQL]	S-1 / S-2 / S-3 / S-4 / S-5 / S-6 / S-8 / S-FULL / <b>OFF</b>
Sélectionne le mode de balayage Smart Search.	38 [S SRCH]	<b>SINGLE</b> / CONT
Configuration des incréments du synthétiseur.	45 [STEP]	5 / 10 /12.5 / 15 / 20 / 25 / 50 / 100 kHz, or <b>AUTO</b>
Configuration de la période de temps TOT time.	47 [TOT]	1MIN - 30MIN or OFF ( <b>6MIN</b> )
Active/Désactive la lumière LED de transmission pendant que la radio est en train de transmettre.	48 [TX.LED]	<b>LED. ON</b> / LED.OFF
Active ou désactive l'opération en VFO Split.	50 [VFO.SPL]	<b>SPL.OFF</b> / SPL. ON
Sélectionne l'écart de transmission entre Wide (±5 kHz) ou Narrow (±2.5 kHz).	51 [WID.NAR]	<b>WIDE</b> / NARROW
Active/Désactive la fonction d'urgence automatique (EAI).	53 [EAI]	INT. 1M - INT.50M / COM. 1M-COM.50M / <b>OFF</b>
RÉGLAGES DTMF (NÉCESSITE L'OPTION FTD-7)	NOMBRE DE MENU	VALEURS DISPONIBLES (PAR DÉFAUT)
Active/Désactive la fonction ANI.	54 [ANI]	<b>ANI.OFF</b> / ANI. ON
Programme l'identifiant ANI.	55 [ANI.WRT]	-
Active/Désactive la fonction ANI.	56 [PAGER]	PAG.OFF / PAG. ON
Configuration du téléavertisseur DTMF pour le code du téléavertisseur.	57 [PAG.COD]	<b>000</b> - 999
Active/Désactive la fonction réponse du téléavertisseur DTMF.	58 [PAG.ABK]	<b>ABK. OFF</b> / ABK. ON

# MODE (MENU) DE CONFIGURATION

---

## Option de mode de configuration 1 [APO]

**Fonction** : Configuration de la fonction de mise en hors tension automatique

**Valeurs disponibles** : OFF/30 minutes - 12 H en incréments de 30 minutes

**Par défaut** : OFF

## Option de mode de configuration 2 [AR BEP]

**Fonction** : Sélectionne l'option de sonnerie pendant l'opération ARTS.

**Valeurs disponibles** : INRANG/ALWAYS/OFF

**Par défaut** : INRANG

**INRNG** : Retentit seulement quand la radio détecte d'abord que vous êtes à hors portée.

**ALWAYS** : Retentit à chaque fois qu'une interrogation est reçue provenant d'une autre station (toutes les 15 ou 25 secondes lorsque vous êtes à portée).

**OFF** : Aucune alerte ne retentit.

## Option de mode de configuration 3 [AR INT]

**Fonction** : Sélectionne l'intervalle d'interrogation pendant l'opération ARTS.

**Valeurs disponibles** : 25 SEC/15 SEC

**Par défaut** : 25SEC

## Option de mode de configuration 4 [ARS]

**Fonction** : Active/Désactive la fonction de décalage relais automatique.

**Valeurs disponibles** : ARS. ON/ARS.OFF

**Par défaut** : ARS. ON

## Option de mode de configuration 5 [BCLO]

**Fonction** : Active/Désactive la fonction de canal occupé bloqué.

**Valeurs disponibles** : BCL. ON/BCL.OFF

**Par défaut** : BCL.OFF

## Option de mode de configuration 6 [BEEP]

**Fonction** : Active/Désactive la sonnerie.

**Valeurs disponibles** : KEY+SC/KEY/OFF

**Par défaut** : KEY+SC

**KEY+SC** : La sonnerie retentit lorsque vous appuyez sur n'importe quelle touche et lorsque le balayage s'arrête.

**KEY** : La sonnerie retentit lorsque vous appuyez sur n'importe quelle touche.

**OFF** : La sonnerie est désactivée..

## Option de mode de configuration 7 [BELL]

**Fonction** : Sélectionne la répétition du nombre de sonneries CTCSS/DCS.

**Valeurs disponibles** : OFF/1T/3T/5T/8T/CONT (Sonnerie continu)

**Par défaut** : OFF

# MODE (MENU) DE CONFIGURATION

## Option de mode de configuration 8 [BSY.LED]

**Fonction** : Active/Désactive la lumière LED BUSY pendant que le silencieux est ouvert.

**Valeurs disponibles** : LED. ON/LED.OFF

**Par défaut** : LED. ON

## Option de mode de configuration 9 [CLK.SFT]

**Fonction** : Décalage de la fréquence de la fréquence du processeur

**Valeurs disponibles** : SFT.OFF/SFT. ON

**Par défaut** : SFT.OFF

Cette fonction est seulement utilisée pour déplacer une réponse parasite, si elle devrait tomber sur une fréquence désirée.

## Option de mode de configuration 10 [CWID]

**Fonction** : Active/Désactive l'identifiant CW pendant l'opération ARTS

**Valeurs disponibles** : TX OFF/TX ON

**Par défaut** : TX OFF

## Option de mode de configuration 11 [CW WRT]

**Fonction** : Programme et active l'identifiant CW (utilisé pendant l'opération ARTS)

Référez-vous à la page 59 pour plus de détails.

## Option de mode de configuration 12 [DC VLT]

**Funzione** : Indique la tension d'alimentation CC.

## Option de mode de configuration 13 [DCS.COD]

**Fonction** : Configuration du code DCS.

**Valeurs disponibles** : 104 codes standards DCS.

**Par défaut** : DCS.023

DCS Code										
023	025	026	031	032	036	043	047	051	053	
054	065	071	072	073	074	114	115	116	122	
125	131	132	134	143	145	152	155	156	162	
165	172	174	205	212	223	225	226	243	244	
245	246	251	252	255	261	263	265	266	271	
274	306	311	315	325	331	332	343	346	351	
356	364	365	371	411	412	413	423	431	432	
445	446	452	454	455	462	464	465	466	503	
506	516	523	526	532	546	565	606	612	624	
627	631	632	654	662	664	703	712	723	731	
732	734	743	754	-	-	-	-	-	-	

## Option de mode de configuration 14

### [DCS.N/R]

**Fonction** : Active/Désactive un décodeur de code DCS « Inversé ».

**Valeurs disponibles** : T/RX N, RX R, TX R, T/RX R

**Par défaut** : T/RX N

## Option de mode de configuration 15 [DT DLY]

**Fonction** : Configuration de la période de temps de délai du composeur de numéro DTMF

**Valeurs disponibles** : 50MS/100MS/250MS/450MS/750MS/1000MS

**Par défaut** : 450MS

# MODE (MENU) DE CONFIGURATION

---

## Option de mode de configuration 16 [DT SPD]

**Fonction** : Configuration de la vitesse d'envoi du composeur de numéro DTMF.

**Valeurs disponibles** : 50MS (Haute Vitesse)/100MS (Vitesse basse)

**Par défaut** : 50MS

## Option de mode de configuration 17 [DT WRT]

**Fonction** : Programmation du composeur de numéro DTMF.

Référez-vous à la page 57 pour plus de détails.

## Option de mode de configuration 18 [ECS.CDR]

**Fonction** : Configuration du code du téléavertisseur de réception pour la télémessagerie rehaussée CTCSS et le code silencieux.

Référez-vous à la page 29 pour plus de détails.

## Option de mode de configuration 19 [ECS.CDT]

**Fonction** : du code du téléavertisseur de transmission pour la télémessagerie rehaussée CTCSS et le code silencieux.

Référez-vous à la page 29 pour plus de détails.

## Option de mode de configuration 20 [EDG.BEP]

**Fonction** : Active/Désactive la sonnerie de limite de bande tout en sélectionnant la fréquence par l'intermédiaire de la molette **DIAL**.

**Valeurs disponibles** : BEP.OFF/BEP. ON

**Par défaut** : BEP.OFF

## Option de mode de configuration 21 [EMG S]

**Fonction** : Sélectionne les alertes utilisées lorsque la fonction d'urgence est activée.

**Valeurs disponibles** : EMG.BEP/EMG.LMP/EMG.B+L/EMG.CWT/EMG.C+B/EMG.C+L/EMG.ALL/OFF

**Par défaut** : EMG.B+L

EMG.BEP : Une alerte forte retentit.

EMG.LMP : L'écran LCD/le clavier clignote.

EMG.B+L : une alerte forte retentit et l'écran LCD/le clavier clignote.

EMG.CWT : Transmet un message en morse « SOS » (•••— — —•••) sur les ondes commençant une minute après l'activation de la fonction d'urgence.

EMG.C+B : Une alerte forte retentit et un message en morse « SOS » (•••— — —•••) est transmis sur les ondes commençant une minute après l'activation de la fonction d'urgence

EMG.C+L : la lampe de l'écran LCD/le clavier clignote et un message en morse « SOS » (•••— — —•••) est transmis sur les ondes commençant une minute après l'activation de la fonction d'urgence.

EMG.ALL : Toutes les option ci-dessus sont activées

# MODE (MENU) DE CONFIGURATION

---

**OFF:** Désactive la fonction d'urgence. La fonction d'urgence ne peut pas aussi être activée, en appuyant et maintenant la touche [**4(RPT)**], si le menu est réglé sur « OFF »

Lorsque la radio est réglé sur les modes EMG.CWT, EMG.C+B, EMG.C+L, ou EMG. ALL, la radio est chargée d'envoyer « DE (votre indicatif d'appel) » après l'envoi du message morse SOS, si votre indicatif d'appel est entré par l'intermédiaire du mode de configuration 10 : **CWID**.

## **Option de mode de configuration 22 [I NET]**

**Fonction :** Sélectionne le mode de connexion de lien Internet.

**Valeurs disponibles :** INT.OFF/INT.COD/INT.MEM

**Par défaut :** INT.OFF

**INT.OFF :** Désactive le mode de connexion du lien Internet.

**INT.COD :** Configure le mode de connexion du lien internet pour l'accès WIREST<sup>™</sup>.

**INT.MEM :** Configure le mode de connexion du lien Internet pour d'autres systèmes d'accès du lien Internet trame DTMF).

## **Option de mode de configuration 23 [INT CD]**

**Fonction :** Sélectionne le numéro d'accès (caractère DTMF) pour l'opération WIREST<sup>™</sup>.

**Valeurs disponibles :** CODE 0 - CODE 9, CODE A - CODE F

**Par défaut :** CODE 1

## **Option de mode de configuration 24 [INT MR]**

**Fonction :** Sélectionne le registre de mémoire pour un numéro d'accès (code DTMF) pour l'accès au système du lien Internet qui n'est pas WIREST<sup>™</sup>.

**Valeurs disponibles :** d1 - d9

**Par défaut :** d1

## **Option de mode de configuration 25 [LAMP]**

**Fonction :** Sélectionne le mode d'éclairage de l'écran LCD/Clavier.

**Valeurs disponibles :** KEY/CONT/OFF

**Par défaut :** KEY

**KEY Mode :** Illumine le clavier et la lampe LCD pendant cinq secondes lorsque vous faites tourner la molette **DIAL** ou appuyez sur le clavier ou n'importe quel commutateur (sauf le commutateur **PTT**). C'est le réglage programmé par défaut en usine.

**CONT Mode :** Illumine le clavier et la lampe LCD de façon continu.

**OFF Mode :** désactive le clavier et la lampe LCD.

# MODE (MENU) DE CONFIGURATION

---

## Option de mode de configuration 26 [LOCK]

**Fonction** : Sélectionne la combinaison de contrôle de verrouillage.

**Valeurs disponibles** : LK KEY/LKDIAL/LK K+D/LK PTT/LK P+K/LK P+D/LK ALL

**Par défaut** : LK K+D

**Note** : « K » = « Key; » « D » = « Dial; » and « P » = « PTT. »

## Option de mode de configuration 27 [M/T-CL]

**Fonction** : Sélectionne la touche de fonction **MONI** (placé juste en-dessous du commutateur **PTT**).

**Valeurs disponibles** : MONI/T-CALL

**Par défaut** : Dépend de la version de l'émetteur-récepteur.

**MONI** : Appuie de la touche **MONI** entraîne la tonalité du silencieux/le bruit d'être passés à outre, permettant d'écouter les signaux faibles (non-encodés).

**T-CALL** : Appuie de la touche **MONI** active une tonalité d'impulsion de 1750-Hz, utilisée pour l'accès du répéteur dans plusieurs pays (spécialement en Europe).

## Option de mode de configuration 28 [NAME]

**Fonction** : Bascule l'indication de l'affichage entre la « fréquence » et les « étiquettes alphanumériques » du canal.

**Valeurs disponibles** : FREQ/ALPHA

**Par défaut** : FREQ

## Option de mode de configuration 29 [NM WRT]

**Fonction** : Stocke les étiquettes alphanumériques pour les canaux mémoires.

Référez-vous à la page 35 pour plus de détails.

## Option de mode de configuration 30 [PSWD]

**Fonction** : Active/Désactive la fonction mot de passe.

**Valeurs disponibles** : PWD.OFF/PWD. ON

**Par défaut** : PWD.OFF

## Option de mode de configuration 31 [PSWD W]

**Fonction** : Stocke le mot de passe.

Les valeurs disponibles sont 0-9, A, B, C, D, E (substitut de « \* »), et F (substitut de « # »)



# MODE (MENU) DE CONFIGURATION

## **Option de mode de configuration 32 [RESUME]**

**Fonction** : Sélectionne du mode de reprise du balayage.

**Valeurs disponibles** : BUSY/HOLD/TIME

**Par défaut** : BUSY

**BUSY** : Le balayage s'arrête jusqu'à ce que le signal disparaisse, ensuite il reprend lorsqu'une onde porteuse diminue.

**HOLD** : Le balayage s'arrête lorsqu'un signal est reçu et il ne reprend pas.

**TIME** : le balayage s'arrête pendant 5 secondes, ensuite il reprend qu'une autre station ou pas est en train de transmettre.

## **Option de mode de configuration 33 [REV/HM]**

**Fonction** : Sélectionne la touche de fonction [**REV(HOME)**].

**Valeurs disponibles** : <REV>/<HOME>

**Par défaut** : <REV>

<REV> : Appui de la touche [**REV(HOME)**] renverse les fréquences d'émission et de réception pendant l'opération en relais.

<HOME> : Appui de la touche [**REV(HOME)**] rappelle instantanément le canal « maison » favori.

## **Option de mode de configuration 34 [RF SQL]**

**Fonction** : Règle le niveau du seuil du silencieux HF

**Valeurs disponibles** : S-1/S-2/S-3/S-4/S-5/S-6/S-8/S-FULL/OFF

**Par défaut** : OFF

## **Option de mode de configuration 35 [RPT.MOD]**

**Fonction** : Configure la direction du décalage relais.

**Valeurs disponibles** : RPT.OFF/RPT. -/RPT. +

**Par défaut** : Dépend de la version de l'émetteur-récepteur, ainsi que la configuration de l'option 4 : **ARS** du mode de configuration.

## **Option de mode de configuration 36 [PRI.RVT]**

**Fonction** : Active/Désactive la fonction de retour à la priorité.

**Valeurs disponibles** : RVT.OFF/RVT. ON

**Par défaut** : RVT.OFF

Référez-vous à la page 49 pour plus de détails.

## **Option de mode de configuration 37 [RXSAVE]**

**Fonction** : Sélectionne de l'intervalle de l'économiseur de la batterie en mode de réception (« veille » ratio)

**Valeurs disponibles** : 200 MS(1:1)/300 MS(1:1.5)/500 MS(1:2.5)/1 S(1:5)/2 S(1:10)/OFF

**Par défaut** : 200 MS

# MODE (MENU) DE CONFIGURATION

---

## **Option de mode de configuration 38 [S SRCH]**

**Fonction** : Sélectionne le mode de balayage Smart Search.

**Valeurs disponibles** : SINGLE/CONT

**Par défaut** : SINGLE

**SINGLE** : L'émetteur-récepteur balaie la bande courante une fois dans chaque direction, commençant avec la fréquence actuelle. Tous les canaux où il ya de l'activité (jusqu'à 15 dans chaque direction) sont chargés dans les mémoires Smart Search ; Que l'ensemble des 31 mémoires sont remplies ou pas, la recherche s'arrête au bout d'un balayage dans chaque direction.

**CONT** : L'émetteur-récepteur fait un seul passage dans chaque direction comme en mode « SINGLE » mais si tous les 31 canaux ne sont pas remplis après le premier balayage, la radio continue à balayer jusqu'à ce qu'ils soient tous pourvus.

## **Option de mode de configuration 39 [SCN MD]**

**Fonction** : Sélectionne le mode de sélection de balayage de canal mémoire.

**Valeurs disponibles** : ONLY/MEM

**Par défaut** : MEM

**ONLY** : Le balayage balaie seulement les canaux annexés (Liste de balayage préférentiel).

**MEM** : Le balayage « occulte » les canaux annexés pendant le balayage.

## **Option de mode de configuration 40 [SCN.LMP]**

**Fonction** : Active/Désactive l'éclairage pendant la pause du balayage.

**Valeurs disponibles** : ON/OFF

**Par défaut** : ON

## **Option de mode de configuration 41 [SHIFT]**

**Fonction** : Configure l'ampleur du décalage relais.

**Valeurs disponibles** : 0.00 - 99.95 MHz (incréments de 50 kHz)

**Par défaut** : Dépend de la bande d'opération et de la version de l'émetteur-répéteur.

## **Option de mode de configuration 42 [SKIP]**

**Fonction** : Sélectionne le mode de sélection du canal à « occulter » du balayage de mémoire.

**Valeurs disponibles** : OFF/SKIP/ONLY

**Par défaut** : OFF

**SKIP** : Le balayage « occulte » les canaux annexés pendant le balayage.

**ONLY** : balayage balaie seulement les canaux annexés (Liste de balayage préférentiel).

**OFF** : Tous les canaux sont balayés (les annexes sont ignorés).

# MODE (MENU) DE CONFIGURATION

## **Option de mode de configuration 43 [SPLIT]**

**Fonction** : Active/Désactive le split codé CTCSS/DCS.

**Valeurs disponibles** : SPL.OFF/SPL. ON

**Par défaut** : SPL.OFF

Lorsque l'option du mode de configuration est réglé sur « SPL. ON », vous verrez que les paramètres suivants additionnels après le paramètre « DCS » pendant la configuration de l'option du mode de configuration 44 : **SQL.TYP**.

**D** : Encodeur DCS seulement.

**T DCS** : Encode une tonalité CTCSS et décode un code DCS.

**D TSQL** : Encode un code DCS et encode la tonalité CTCSS.

Sélectionne le mode d'opération désiré parmi les sélections montrées ci-dessus.

## **Option de mode de configuration 44 [SQL.TYP]**

**Fonction** : sélectionne la tonalité de l'encodeur et / ou le mode du décodeur.

**Valeurs disponibles** : OFF/TONE/TSQL/REV TN/DCS/ECS

**Par défaut** : OFF

**TONE** : Encodeur CTCSS

**TSQL** : Encodeur/Décodeur CTCSS

**REV TN** : Décodeur CTCSS Inversé (Met le récepteur en sourdine lorsque la tonalité correspondante est reçue)

**DCS** : Encodeur codé numérique/Décodeur

**ECS** : Télémessagerie rehaussée et Code de silencieux (Enhanced Paging & Code Squelch)

**Remarque** : Voyez aussi l'option 43 : **SPLIT** du mode de configuration au sujet des sélections supplémentaires disponibles pendant l'opération « Split Tone ».

## **Option de mode de configuration 45 [STEP]**

**Fonction** : Configuration des incréments du synthétiseur.

**Valeurs disponibles** : 5/10/12.5/15/20/25/50/100 kHz, ou AUTO

**Par défaut** : AUTO (Incrément change automatiquement selon la fréquence d'opération)

## **Option de mode de configuration 46 [TN FRQ]**

**Fonction** : Configuration de la fréquence de tonalité CTCSS.

**Valeurs disponibles** : 50 tonalités standards CTCSS.

**Par défaut** : 100.0 Hz

CTCSS Tone Frequency (Hz)						
67.0	69.3	71.9	74.4	77.0	79.7	
82.5	85.4	88.5	91.5	94.8	97.4	
100.0	103.5	107.2	110.9	114.8	118.8	
123.0	127.3	131.8	136.5	141.3	146.2	
151.4	156.7	159.8	162.2	165.5	167.9	
171.3	173.8	177.3	179.9	183.5	186.2	
189.9	192.8	196.6	199.5	203.5	206.5	
210.7	218.1	225.7	229.1	233.6	241.8	
250.3	254.1	-	-	-	-	

# MODE (MENU) DE CONFIGURATION

---

## Option de mode de configuration 47 [TOT]

**Fonction** : Configuration de la période de temps TOT time

**Valeurs disponibles** : 1MIN - 30MIN ou OFF

**Par défaut** : 6MIN (minutes)

Le TOT éteint le transmetteur après une transmission continue de la période de temps programmé.

## Option de mode de configuration 48 [TX LED]

**Fonction** : Active/Désactive la lumière LED de transmission pendant que la radio est en train de transmettre.

**Valeurs disponibles** : LED. ON/LED.OFF

**Par défaut** : LED. ON

## Option de mode de configuration 49 [TXSAVE]

**Fonction** : Active/Désactive l'économiseur de batterie en réception.

**Valeurs disponibles** : SAV.OFF/SAV. ON

**Par défaut** : SAV.OFF

## Option de mode de configuration 50 [VFO.SPL]

**Fonction** : Active ou désactive l'opération en VFO Split.

**Valeurs disponibles** : VSP.OFF/VSP. ON

**Par défaut** : VSP.OFF

## Option de mode de configuration 51 [WID.NAR]

**Fonction** : Sélectionne l'écart de transmission entre Wide ( $\pm 5$  kHz) ou Narrow ( $\pm 2.5$  kHz).

**Valeurs disponibles** : WIDE/NARROW

**Par défaut** : WIDE

Remarque : Si « Narrow » est sélectionné, le niveau audio du récepteur est augmenté pour compenser pour la réduction de l'écart. La bande passante du filtre IF du récepteur n'est pas changée par l'intermédiaire de ce paramètre.

## Option de mode de configuration 52 [WX ALT]

**Fonction** : Active/Désactive la fonction de balayage d'alerte météo.

**Valeurs disponibles** : ALT.OFF/ALT. ON

**Par défaut** : ALT.OFF

## **Option de mode de configuration 53 [EAI]**

**Fonction** : Active/Désactive la fonction d'urgence automatique (EAI).

**Valeurs disponibles** :

INT. 1M - INT.10M, INT.15M, INT.20M, INT.30M, INT.40M, INT.50M,  
CON.1M - CON.10M, CON.15M, CON.20M, CON.30M, CON.40M, CON.50M, et  
OFF

**Par défaut** : OFF

*L'option suivante du mode de configuration apparait lorsque le téléavertisseur FTD-7 DTMF en option est installé.*

## **Option de mode de configuration 54 [ANI]**

**Fonction** : Active/Désactive la fonction ANI.

**Valeurs disponibles** : ANI.OFF/ANI. ON

**Par défaut** : ANI.OFF

## **Option de mode de configuration 55 [ANI.WRT]**

**Fonction** : Programme l'identifiant ANI.

Référez-vous à la page 67 pour plus de détails.

## **Option de mode de configuration 56 [PAGER]**

**Fonction** : Active/Désactive la fonction ANI.

**Valeurs disponibles** : PAG.OFF/PAG. ON

**Par défaut** : PAG.OFF

## **Option de mode de configuration 57 [PAG.COD]**

**Fonction** : Configuration du téléavertisseur DTMF pour le code du téléavertisseur.

Référez-vous à la page 63 pour plus de détails.

## **Option de mode de configuration 58 [PAG.ABK]**

**Fonction** : Active/Désactive la fonction réponse du téléavertisseur DTMF.

**Valeurs disponibles** : ABK.OFF/ABK. ON

**Par défaut** : ABK.OFF

# SPÉCIFICATIONS

---

## Général

<b>Gammes de fréquence :</b>	RX 137 à 174 MHz TX 144 à 146 (148) MHz
<b>Incréments du canal :</b>	5/10/12.5/15/20/25/50/100 kHz
<b>Stabilité de fréquence :</b>	± 5 ppm à -10 ° à +60 ° C
<b>Décalage relais :</b>	± 600 kHz
<b>Type d'émission :</b>	F2D, F3E
<b>Antenne Impédance :</b>	50 ohms
<b>Évaluation :</b>	Fonctionnement de la batterie : 7,2 V DC 1,5 A Chargement de la batterie : 12 V DC 1,5 A (EXT prise CC : PA-44C / U)
<b>Tension d'alimentation :</b>	Fonctionnement de la batterie : 7,2 V DC (FNB-83) Chargement de la batterie : 12 V DC (EXT prise CC : PA-44C / U)
<b>Consommation de courant :</b> (Approximatif @ 7,2 V)	165 mA (Réception, 200 mW de sortie) 45 mA (En veille, Économiseur Off) 20,5 mA (En veille, Économiseur On) 8 mA (Mise en hors tension automatique) 1,5 A (5 W TX 7,2 V DC)
<b>Température de fonctionnement :</b>	-20 ° C à +60 ° C
<b>Taille du boîtier :</b>	60 (L) x 120 (H) x 32 (P) mm sans molette, antenne, et un clip de ceinture
<b>Poids :</b>	390 g avec FNB-83, antenne et clip de ceinture

## Transmetteur

<b>Puissance de sortie HF :</b>	5,0 W (Élevée) / 2,0 W (Moyen) / 0,5 W (Bas) (@ 7,2 V)
<b>Type de modulation :</b>	Réactance variable F2D, F3E
<b>Écart maximal :</b>	± 5,0 kHz (F2D, F3E)
<b>Fausse émission :</b>	Au moins en dessous de 60 dB
<b>Impédance du Microphone :</b>	2 k-ohm

## Récepteur

<b>Type de circuit :</b>	double-conversion superhétérodyne
<b>Fréquences intermédiaires :</b>	1er : 21.7 MHz 2ème : 450 kHz
<b>Sensibilité :</b>	0,2 microvolt pour 12 dB SINAD (137-140 MHz) 0,16 microvolt pour 12 dB SINAD (140-150 MHz) 0,2 microvolt TYP pour 12 dB SINAD (150-174 MHz)
<b>Sélectivité :</b>	12 kHz / 35 kHz (-6 dB / -60 dB)
<b>Sortie BF :</b>	800 mW @ 16 ohms pour 10% THD (Haut-parleur interne) (@ 7,2 V) 450 mW @ 8 ohms, 10% THD (EXT SP Jack)

*Les spécifications sont sujettes au changement sans préavis et sont garantis dans la bande amateur 144 MHz uniquement. Les gammes de fréquences et les fonctions varient selon la version de l'émetteur-récepteur, vérifiez avec votre revendeur.*

# INSTALLATION DU TÉLÉAVERTISSEUR DTMF (EN OPTION)

1. Assurez-vous que l'émetteur-récepteur est en hors tension. Retirez le boîtier rigide ou souple, le cas échéant.
2. Retirez la batterie.
3. Localisez le connecteur pour le **FTD-7**, sous le sceau de prudence dans le compartiment de la pile sur l'arrière de la radio ; retirez simplement le sceau de prudence.
4. Alignez le connecteur de la **FTD-7** avec le connecteur de l'émetteur-récepteur, et appuyez doucement sur l'appareil pour le mettre en place.
5. Apposez le nouveau sceau de prudence (fourni), et remplacez la batterie.
6. L'installation est maintenant terminée.

Lorsque le téléavertisseur **FTD-7** DTMF en option est installé l'appareil, une notation « **PGU** » est indiquée sur l'affichage pendant 2 secondes, ainsi que la tension d'alimentation continue actuelle, lorsque vous allumez la radio.

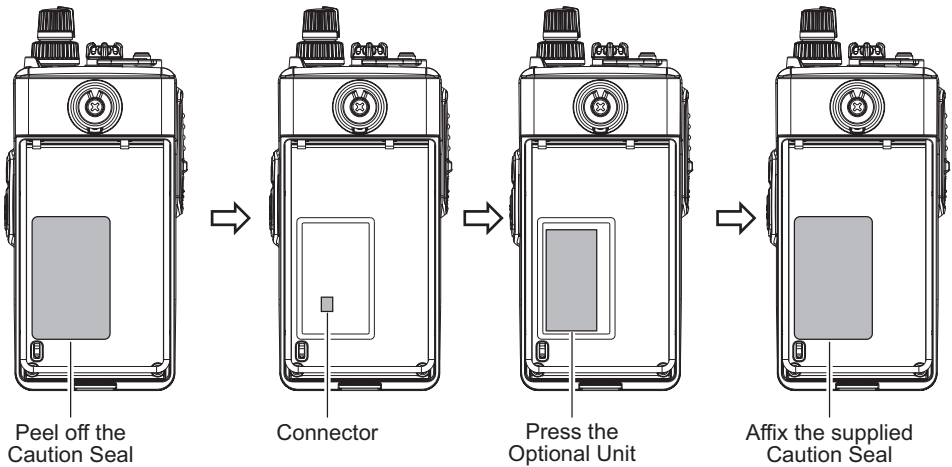







# NOTE

---



## Declaration of Conformity

We, Yaesu UK Ltd. declare under our sole responsibility that the following equipment complies with the essential requirements of the Directive 1999/5/EC.

Type of Equipment:	VHF FM Transceiver
Brand Name:	YAESU
Model Number:	FT-270E
Manufacturer:	Vertex Standard Co., Ltd.
Address of Manufacturer:	4-8-8 Nakameguro Meguro-Ku, Tokyo 153-8644, Japan

### Applicable Standards:

This equipment is tested and conforms to the essential requirements of directive, as included in following standards.

Radio Standard:	EN 301 783-2
EMC Standard:	EN 301 489-1 EN 301 489-15
Safety Standard:	EN 60950-1

The technical documentation as required by the Conformity Assessment procedures is kept at the following address:

Company: Yaesu UK Ltd.  
 Address: Unit 12, Sun Valley Business Park, Winnall Close  
 Winchester, Hampshire, SO23 0LB, U.K.

### Dispositions pour les produits électroniques et électriques

Tous les produits portant le symbole (Poubelle barree d'une croix) ne doivent pas etre mis avec les ordures menageres.

Les produits electriques et electroniques doivent etre recycles a un centre de traitement ou ils seront tries.

En Europe contactez votre fournisseur ou distributeur pour les informations concernant la collecte de ceux ci.





Copyright 2010  
VERTEX STANDARD CO., LTD.  
All rights reserved.

No portion of this manual  
may be reproduced  
without the permission of  
VERTEX STANDARD CO., LTD.

Printed in Japan



E H 0 2 2 N 3 7 3